

BIZZARTO®

IMMERSE YOURSELF INTO PLEASURE



ACAPULCO	48
ASTON	43
BOFII	23
BROOKLYN	84
CALVADOS	93
CHOCO	40
COLUMBUS	50
DUNE	67
GRANDE	91
LA ROCHE	12
LOOP	34
MANHATTAN	60
MIAMI	37
MIST	56
MOOD	77
NORMAN	53
OSLO	95
PUFY	72
ROLL	74
SOHO	64
SPRING	19
SWING	86
TORII	81
TRIVIO	89
VIVA	97
ZEN	28
STOLIKI KAWOWE COFFEE TABLES	98
ZESTAWIENIE UDOGODNIEN SELECTION OF AMENITIES	106
INFORMACJE TECHNOLOGICZNE TECHNOLOGICAL INFORMATION	107



KOMFORT SZYTY NA MIARĘ \ TAILOR-MADE COMFORT

Najpierw jest spojrzenie, dreszcz emocji i to pierwsze, najważniejsze wrażenie: To ta! To ten! Te kształty i wygląd, idealne dla mnie! Potem dotyk - czy na pewno pasujemy do siebie? Czy odpowiada mi twoja miękkość? Czy zapewnisz mi komfort, jakiego oczekuję? Przecież, gdy pojawisz się w naszym domu, nasz związek ma trwać wiele wygodnych i szczęśliwych lat. Staniesz się bardzo ważnym elementem naszego życia, nasza sofo!

The first glimpse gives the thrill of excitement. The first impression is always the most important. Yes! This is the one! These shapes and appearance are perfect for me. Then comes the touch: are we really a perfect match? Does your softness suit me? Will you give me the comfort I expect? After all, when I take you home, our relationship will last many comfortable and happy years. You, our sofa, will become a very important part of our life!



ZAPROJEKTOWANE I WYKONANE W POLSCE
DESIGNED AND MADE IN POLAND



RĘCZNA PRACA
HANDMADE



NAJLEPSZE KOMPONENTY
THE BEST COMPONENTS



ZAPROJEKTOWANE DLA BIZZARTO
DESIGNED FOR BIZZARTO

100% HANDMADE

Wszyscy lubimy otaczać się przedmiotami wyjątkowymi i niepowtarzalnymi, z których korzystamy i na które patrzymy z przyjemnością. Takie właśnie są kolekcje Bizzarto. Każdy ich element jest wykonywany ręcznie, przez wykwalifikowanych pracowników mających wieloletnie doświadczenie w produkcji mebli. Trzeba mieć naprawdę duże umiejętności, by meble o nowoczesnym, minimalistycznym wzornictwie charakterystycznym dla Bizzarto, wyglądały tak dobrze i były tak precyzyjnie wykończone. Wbrew pozorom, takie formy są najtrudniejsze do wykonania. Do tego wiele naszych kolekcji ma bardzo charakterystyczne detale, np. boczki, przeszycia, których zaprojektowanie i wykonanie jest prawdziwą sztuką. A ponieważ powstają dzięki ręcznej pracy, każda z sof ma „duszę”, tchniętą weń przez osobę, która poświęciła swój czas, uwagę i serce by ją wykonać. Nie ma dwóch takich samych.

We all like to surround ourselves with unique items that we use and look at with pleasure. Like Bizzarto collections. Each piece of Bizzarto furniture is handmade by highly qualified employees with many years of experience in the production of furniture. You need to be really skilled to make sofas in, so distinctive for Bizzarto, modern, minimalist design, with such precision and perfect finishing. Contrary to appearances, such sofas are the most difficult to make. In addition, many of our collections have very characteristic details, such as sides, stitching, the design and manufacture of which is a real art. And because they are the effect of manual work, each sofa has a "soul" infused into it by a person who devoted his time, attention and heart to make it. There are no two alike.

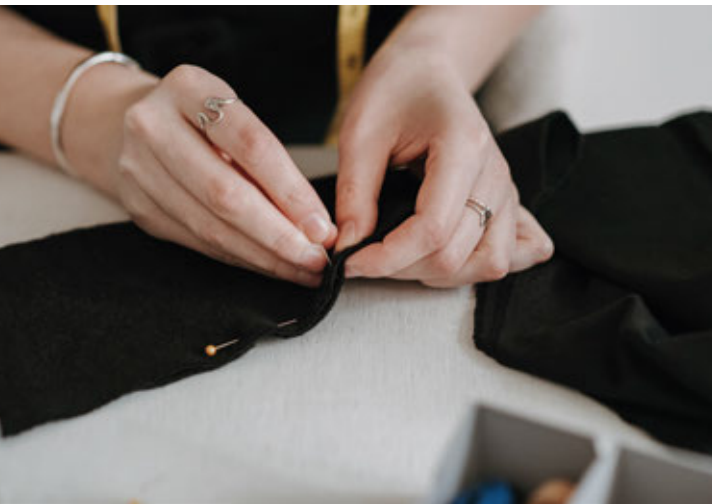

100% DESIGN

Dobrze stworzone meble są piękne, wygodne, doskonale wykonane. Żeby zaprojektować sofę, trzeba dokładnie przemyśleć, jak ma wyglądać, ale także komu będzie służyć. Należy obserwować zmieniający się świat i ludzi. Poznawać ich oczekiwania, wymagania i przyzwyczajenia. Trzeba też naprawdę lubić to, co się robi. I to jest idealny opis naszej marki. W Bizzarto stawiamy na najwyższą jakość na każdym etapie. Nieustająco staramy się dowiedzieć o Was, naszych klientach, jak najwięcej, by precyzyjnie odpowiedzieć na Wasze potrzeby. Współpracujemy z projektantami, których świeże spojrzenie skutkuje wyjątkowo atrakcyjnymi pomysłami wzorniczymi. Bezkompromisowo dbamy o poziom wykonania. Dodajemy funkcjonalności podnoszące komfort wypoczynku. I naprawdę lubimy tę pracę. Tak, to jest pewne, kolekcje Bizzarto są naprawdę dobrze zaprojektowane.

Well-designed furniture is beautiful, comfortable, perfectly made. In order to design a sofa well, you need to think carefully about how it should look, but also who it will serve. You have to observe the changing world and people. Get to know their expectations, requirements and habits. You also have to really like what you do. And this is the perfect description of our brand. In Bizzarto, we focus on the highest quality in every step. We are constantly trying to get to know you, our clients, as much as possible in order to precisely respond to your needs. We work with designers whose fresh look results in exceptionally attractive design ideas. We uncompromisingly take care of the quality. We add amenities that increase the comfort of rest. And we really like this job. Yes, that's for sure, the Bizzarto collections are really well-designed.



PROJEKTANCI \ DESIGNERS

Oferujemy naszym klientom najwyższą jakość, komfortowy wypoczynek i przyjemność z posiadania pięknych mebli. Dlatego przykładamy bardzo dużą wagę zarówno do wzornictwa naszych mebli, jak i ich wygody. Współpracujemy z wyjątkowymi projektantami, którzy potrafią połączyć obie te cechy.

We offer our clients the highest quality, comfortable rest and the pleasure of owning beautiful furniture. That is why the look of our products as well as their comfort are equally important to us. Therefore we collaborate with exceptional designers who can combine both of these features.



GRYNASZ STUDIO

Grynasz Studio założone przez Martę Niemywską-Grynasz i Dawida Grynasza to zespół projektantów, specjalizujący się w projektowaniu mebli, produktu oraz współpracujący z firmami przy tworzeniu strategii wzorniczych. Projektanci eksperymentując z nowymi materiałami i technologiami, chętnie sięgają do polskiego rzemiosła i tradycji. Projekty Grynasz Studio były wielokrotnie nagradzane i prezentowane na międzynarodowych wystawach m.in. na iSaloni Milan, Maison Object w Paryżu czy Tokyo Design Week.

Grynasz Studio founded by Marta Niemywska-Grynasz and Dawid Grynasz, Grynasz Studio are a team of designers specialising in furniture and product design, and work with companies on building design strategy. Keen to experiment with new materials and technologies, Grynasz Studio also draw extensively on Poland's arts and crafts tradition. Their work has won multiple awards at international exhibitions, including iSaloni Milan, Maison Object Paris and Tokyo Design Week.



KRYSTIAN KOWALSKI

Urodził się w Warszawie w rodzinie artystów. Każdy projekt traktuje jako okazję do wyrażenia swojej idei, która analizuje język przedmiotów poprzez poszukiwania formalne i materiałowe. Krystian jest zafascynowany technologią i przywiązuje dużą wagę do szczegółów wykonawczych. Podejście do projektowania bazuje na kształtowaniu estetyki metodami rzeźbiarskimi, które pozwalają oferować kreatywne, a jednocześnie komercyjnie skuteczne rozwiązania. W wielu przypadkach produkty zyskały miano bestsellerów i były wielokrotnie nagradzane. Krystian otrzymał tytuł Designera Roku przyznany przez Instytut Wzornictwa Przemysłowego. Jego projekty znajdują się w kolekcjach designu Muzeum Narodowego w Warszawie i Krakowie.

He was born in Warsaw in a family of artists. He treats each project as an opportunity to express his idea, which analyzes the language of objects through formal and material exploration. Krystian is fascinated by technology and attaches great importance to execution details. The approach to design is based on shaping aesthetics using sculptural methods, which allow offering creative and commercially effective solutions. Many products have become bestsellers and have been awarded multiple times. Krystian received the title of Designer of the Year awarded by the Institute of Industrial Design. His designs are in the design collections of the National Museum in Warsaw and Krakow.



OYSTER STUDIO

To co nas ciekawi to życie, zmiany, procesy, globalne zjawiska społeczne, trendy kultury popularnej oraz trwanie lokalnej tradycji. Piękno staramy się również znajdować w codziennym życiu i prostych przedmiotach. Inspiracje łączymy, mieszamy i wyciągamy z nich esencję. Uwielbiamy proste, syntetyczne rozwiązania.

We are interested in life, changes, processes, global social phenomena, trends in popular culture and permanence of local traditions. We try to find beauty also in everyday life and simple objects. We combine and blend inspirations to extract their essence. We love simple, synthetic solutions.

Wojciech Barański



MIKA DESIGN

Istotą projektowania jest dla mnie znalezienie balansu pomiędzy pięknem i użytecznością formy. Jako projektant jestem w ciągłym ruchu, obserwuję świat i otwieram się na ludzi, których spotykam, słucham, wymieniam poglądy. Chcę dotrzeć do tego co istotne, co sprawia, że chce się żyć lepiej. Moim celem jest przyczynić się do powstawania rzeczy, które przynoszą radość, komfort i satysfakcję. Projektując, szukam rozwiązań, które są najlepsze dla naszego środowiska. Osiągnięcie równowagi w tym względzie jest moim największym wyzwaniem.

For me, the essence of design is to find a balance between the beauty and usefulness of the form. As a designer, I am constantly on the move. I observe the world and open myself to the people I meet, listen to them and exchange views. I want to get to the heart of the matter and discover what makes you want to live a better life. My aim is to contribute to the creation of objects that bring joy, comfort and satisfaction. When designing, I search for the best eco-friendly solutions. Striking a balance with the environment is my greatest challenge.

Michalina Misiorny

LA ROCHE

DESIGN: GRYNASZ STUDIO













ELEMENTY KOLEKCJI

ELEMENTS OF THE COLLECTION

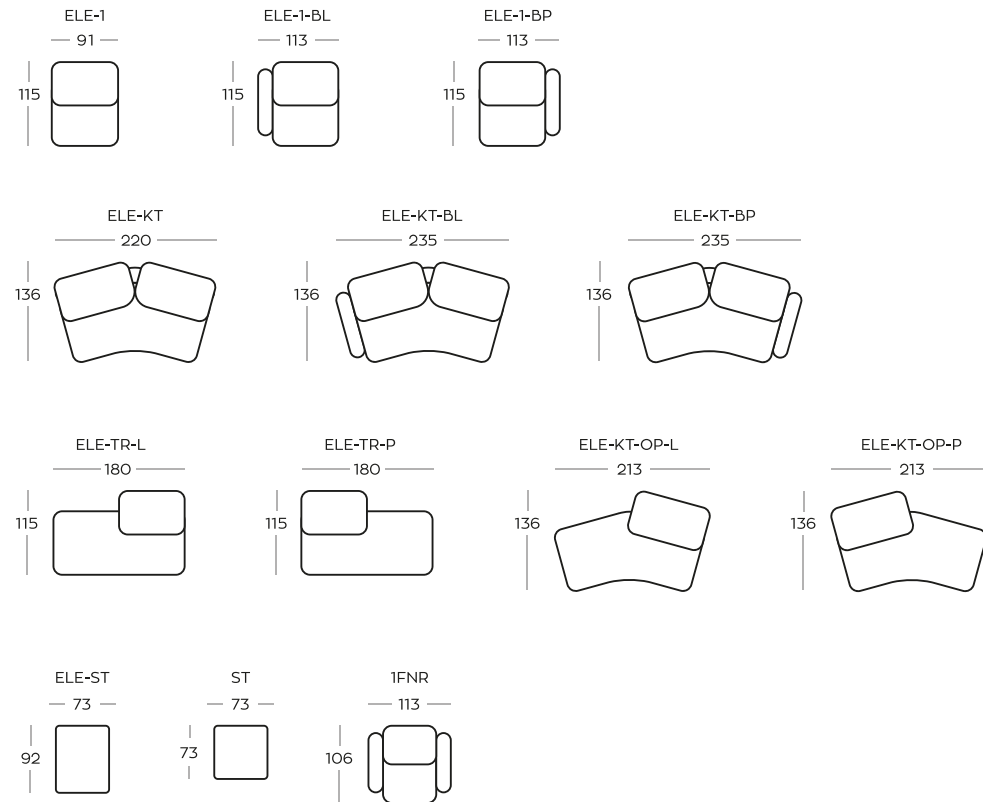

Kolorystyka metalowej podstawy nóg

| Coloring of metal legs base:



Kolorystyka metalowej podstawy nóg - kolory kryjące

| Coloring of metal legs base - full covers:

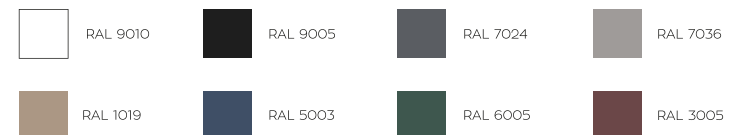

PRZYKŁADOWE ZESTAWIENIA

EXEMPLARY SET-UPS

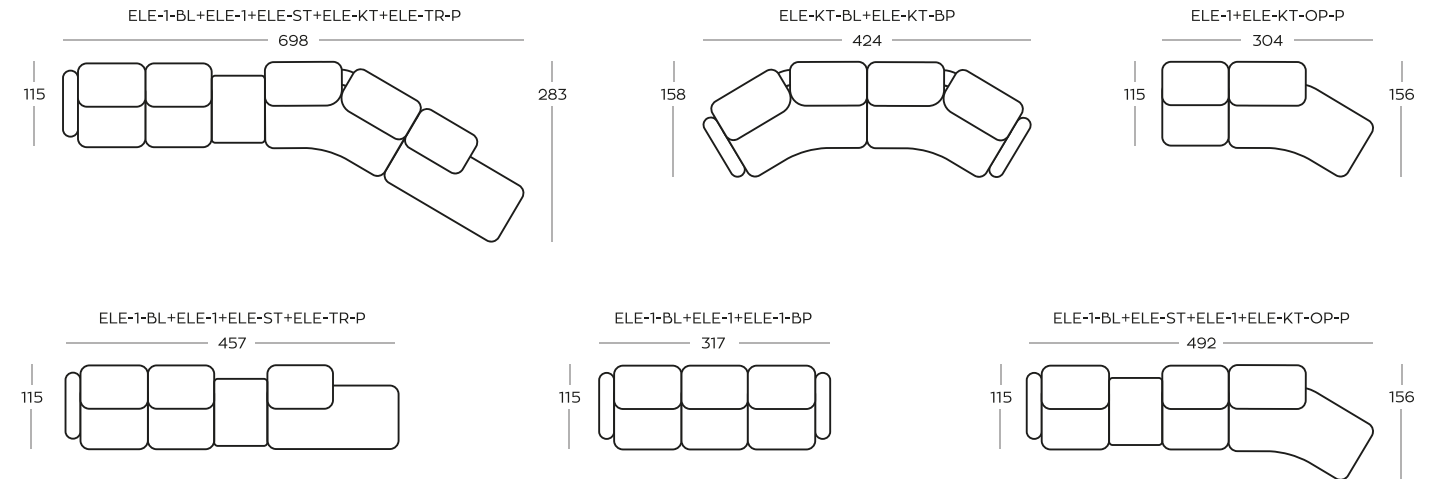

Wysokość elementów | Height of the elements: 88

Wysokość siedzisk | Height of the seats: 44

Wysokość stolików | Height of the tables: 31

Kolorystyka drewnianych stolików

| Coloring of wooden tables:

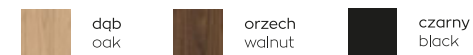

DOWIEDZ SIĘ WIĘCEJ O KOLEKCJI
LEARN MORE ABOUT THE COLLECTION



REGULOWANE ZAGŁÓWKI
ADJUSTABLE HEADREST

MIĘKKOŚĆ SIEDZISKA \ SEAT SOFTNESS
MIĘKKOŚĆ OPARCIA \ BACKREST SOFTNESS

SPRING

DESIGN: MIKA DESIGN







ELEMENTY KOLEKCJI \ ELEMENTS OF THE COLLECTION

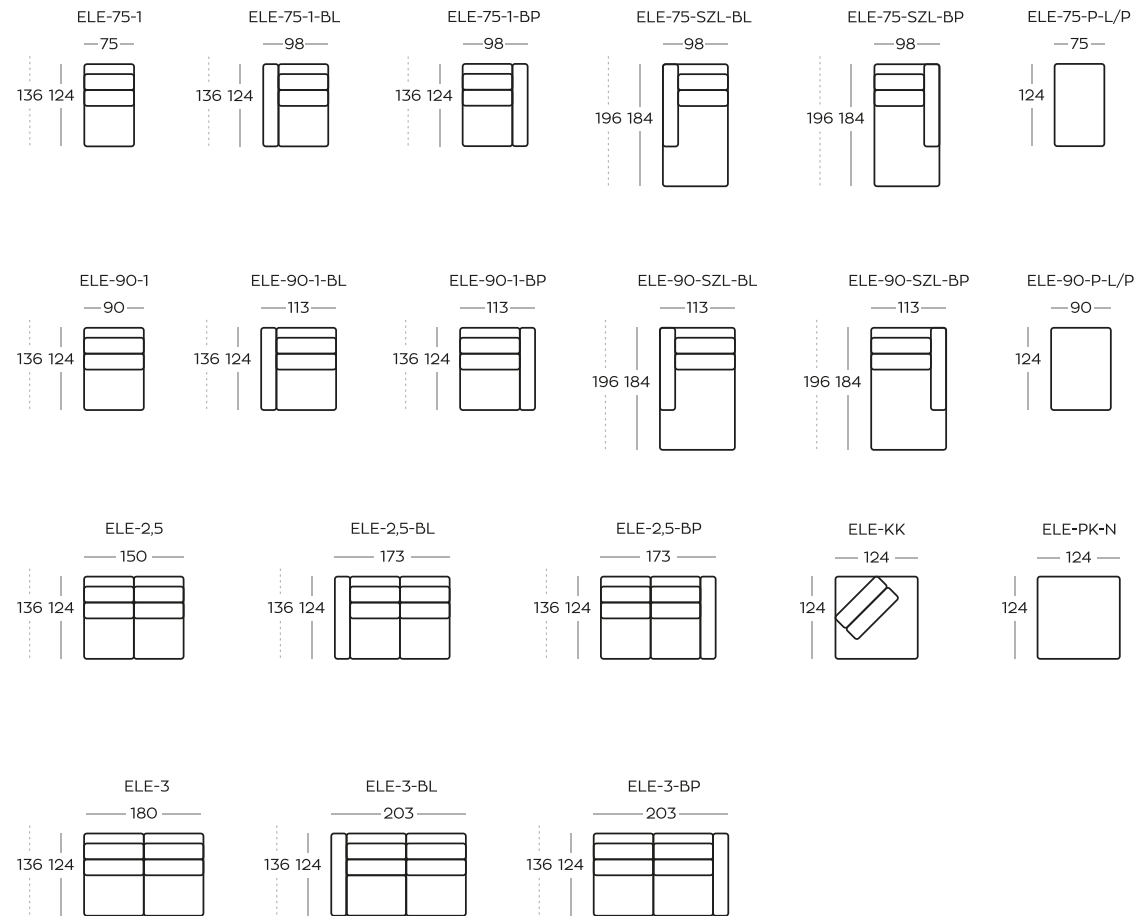

Liczby przy liniach przerywanych określają wymiary elementów, gdy oparcie jest przesunięte do tyłu
The numbers next to the dashed lines indicate the dimensions of the elements when the backrest is moved back

PRZYKŁADOWE ZESTAWIENIA \ EXEMPLARY SET-UPS

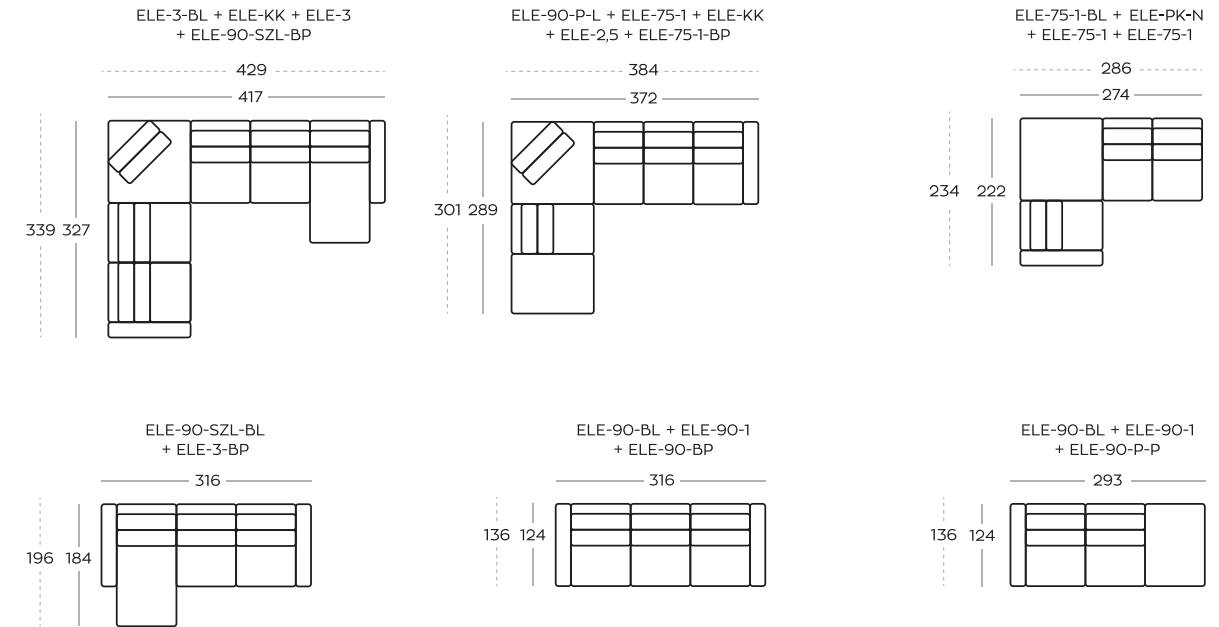

Wysokość elementów | Height of the elements: 96

Wysokość siedzisk i pufów | Height of the seats and footstools: 41

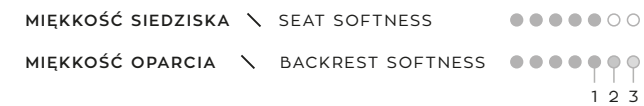

3 RODZAJE wypełnienia oparcia:
1 - pierze + pianka / 2 - pierze / 3 - puch syntetyczny
3 TYPES of backrest filling:
1 - feathers + foam / 2 - feathers / 3 - synthetic fluff



DOWIEDZ SIĘ WIĘCEJ O KOLEKCJI
LEARN MORE ABOUT THE COLLECTION

BOFII

DESIGN: GRYNASZ STUDIO



must
have

GERMAN
DESIGN
AWARD
WINNER
2025









ELEMENTY KOLEKCJI \ ELEMENTS OF THE COLLECTION

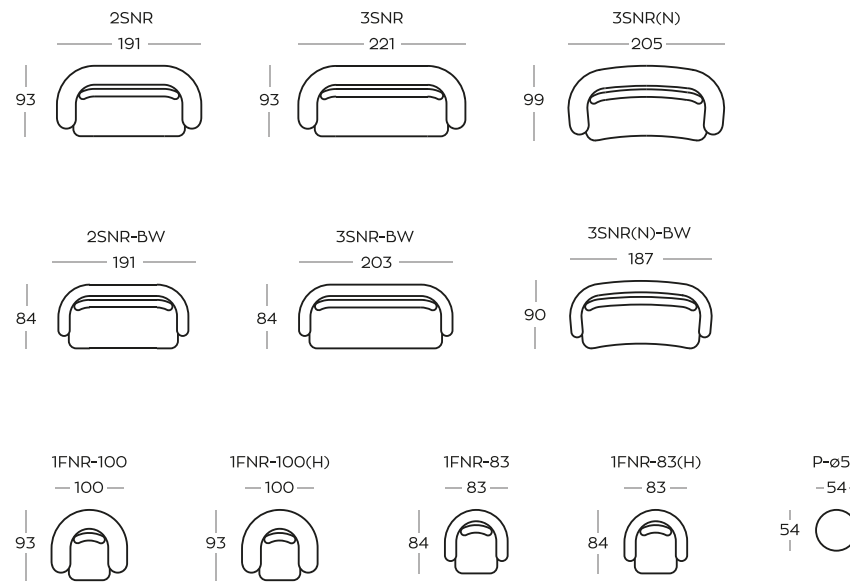

Podstawa fotela dostępna w wersji tapicerowanej lub z naturalnego forniru dębowego
 | The armchair revolving base is available in upholstered or oak veneer version

●●●○○○ MIĘKKOŚĆ SIEDZISKA \ SEAT SOFTNESS
 ●●●○○○ MIĘKKOŚĆ OPARCIA \ BACKREST SOFTNESS

↻ OBROTOWA podstawa fotela
 REVOLVING armchair base

Kolorystyka nóg i podstawy mebla - widoczne uszyczenie
 | Coloring of furniture legs and base - visible wood grain:

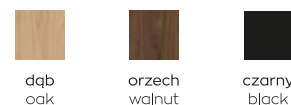

Kolorystyka nóg i podstawy mebla - kolory kryjące
 | Coloring of furniture legs and base - full covers:

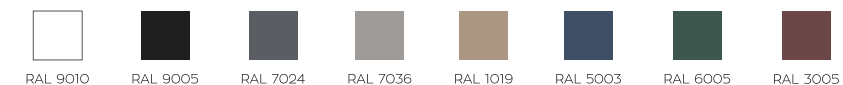

Wysokość siedzisk i pufów | Height of the seats and footstools: 40

Wysokość elementów z niską poduszką | Height of the elements with low cushion: 75

Wysokość elementów z wysoką poduszką (H) | Height of the elements with high cushion (H): 80



DOWIEDZ SIĘ WIĘCEJ O KOLEKCJI
 LEARN MORE ABOUT THE COLLECTION

DO WYBORU \ TO CHOOSE:

☐☐ SZEROKOŚĆ boczaków
 WIDTH of the side panels

☐☐ KSZTAŁT I WYSOKOŚĆ poduszki oparciowej
 SHAPE AND HEIGHT of the backrest cushion

☐☐ PODSTAWA lub NÓŻKI
 BASE or LEGS

ZEN

DESIGN: GRYNASZ STUDIO



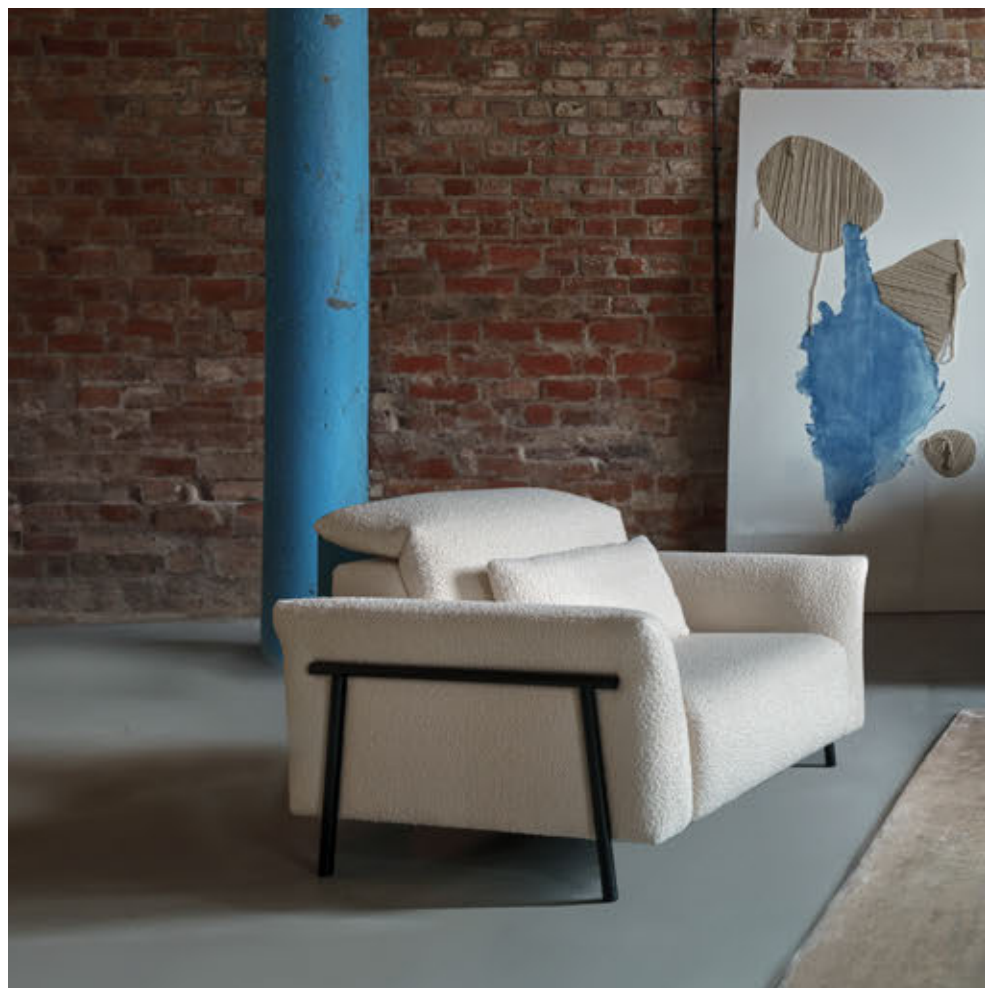







ELEMENTY KOLEKCJI

ELEMENTS OF THE COLLECTION

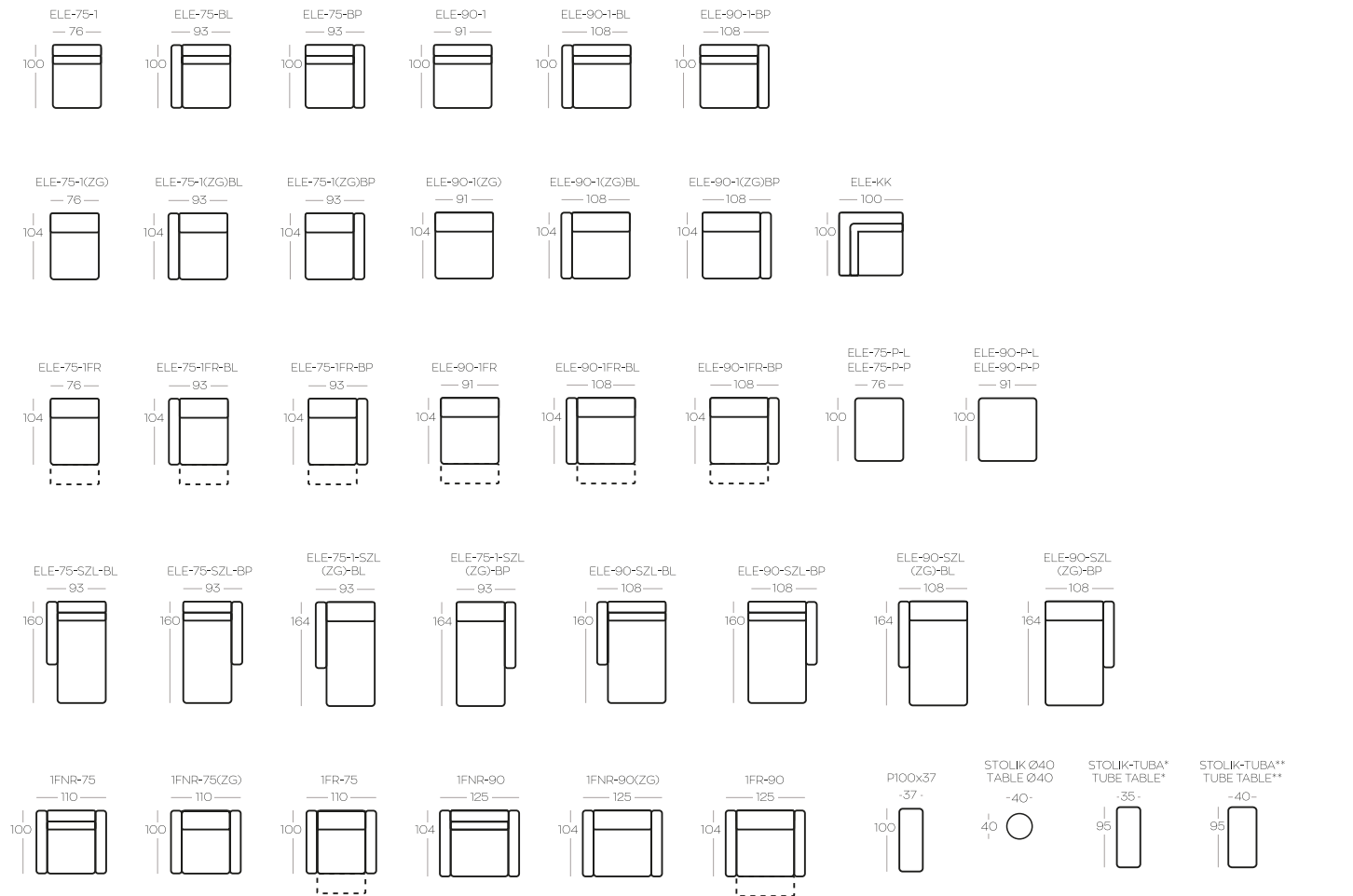

Kolorystyka elementów drewnianych - widoczne ustojenie
| Colors of wooden elements - visible wood grain:

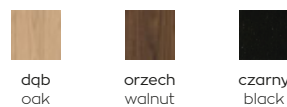

Kolorystyka elementów drewnianych i metalowych - kolory kryjące
| Colors of wooden and metal elements - full covers:

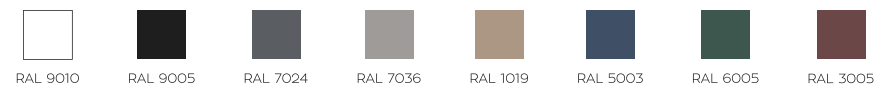

PRZYKŁADOWE ZESTAWIENIA

EXEMPLARY SET-UPS

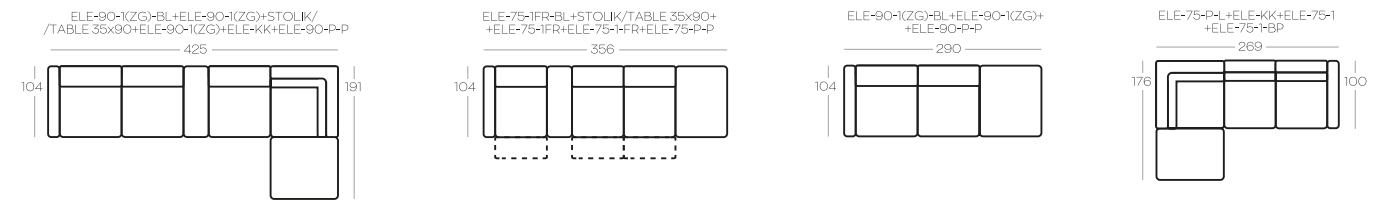

Wysokość elementów | Height of the elements: **84**

Wysokość siedzisk i pufów | Height of the seats and footstools: **41**

Wysokość stolika ø40 | Height of the ø40 table: **59**

Wysokość stolików 35x95 oraz 40x95
| Height of the 35x95 and 40x95 tables: **39**

ZG oznacza zagłówek | ZG means headrest

Elementy ozdobne boku, stolik ø40 oraz stolik tuba dostępne są w wersji drewnianej lub metalowej | Decorative elements on the side, a ø40 table and a tube table are available in a wooden or metal version

*Wersja metalowa | Metal version

**Wersja drewniana | Wooden version



OPCJA: FUNKCJA RELAKS
OPTION: RECLINER



REGULOWANE ZAGŁÓWKI
ADJUSTABLE HEADREST



DOWIEDZ SIĘ WIĘCEJ O KOLEKCJI
LEARN MORE ABOUT THE COLLECTION

●●●○○○ MIĘKKOŚĆ SIEDZISKA \ SEAT SOFTNESS
●●●○○○ MIĘKKOŚĆ OPARCIA \ BACKREST SOFTNESS

LOOP

DESIGN: KRYSZTOF KOWALSKI







ELEMENTY KOLEKCJI \ ELEMENTS OF THE COLLECTION

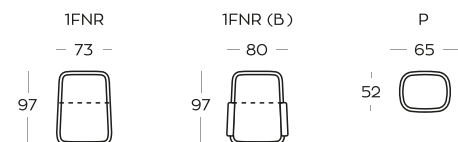

Wysokość fotela | Height of the armchair: 102

Wysokość siedzisk i pufa | Height of the seats and footstool: 41

Kolorystyka nóg drewnianych | Coloring of wooden legs:



dqb
oak



orzech
walnut



czarny
black

●●●●○○ MIĘKKOŚĆ SIEDZISKA \ SEAT SOFTNESS

●●●○○○ MIĘKKOŚĆ OPARCIA \ BACKREST SOFTNESS



DOWIEDZ SIĘ WIĘCEJ O KOLEKCJI

LEARN MORE ABOUT THE COLLECTION

MIAMI

DESIGN: MIKA DESIGN





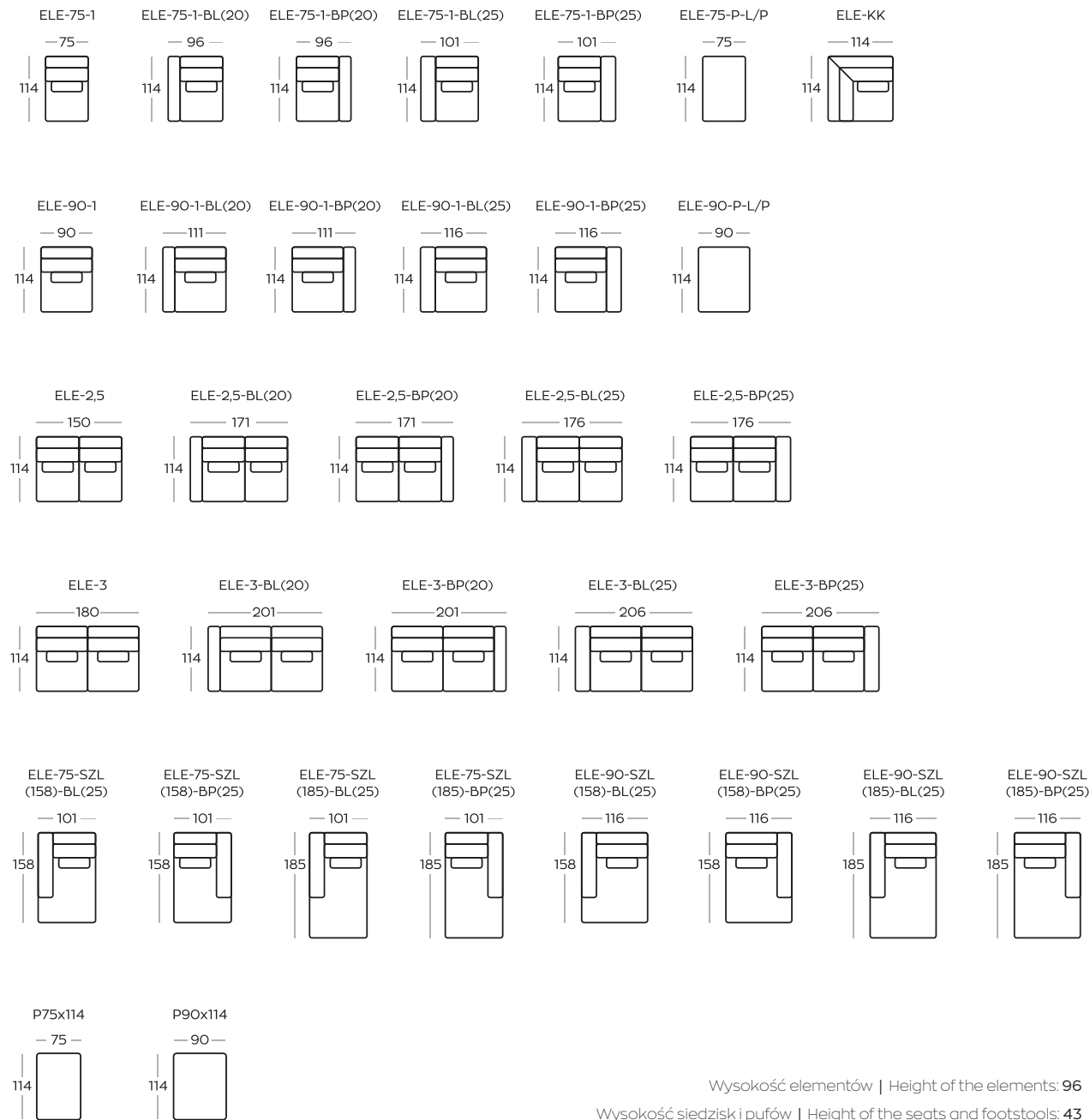

ELEMENTY KOLEKCJI \ ELEMENTS OF THE COLLECTION

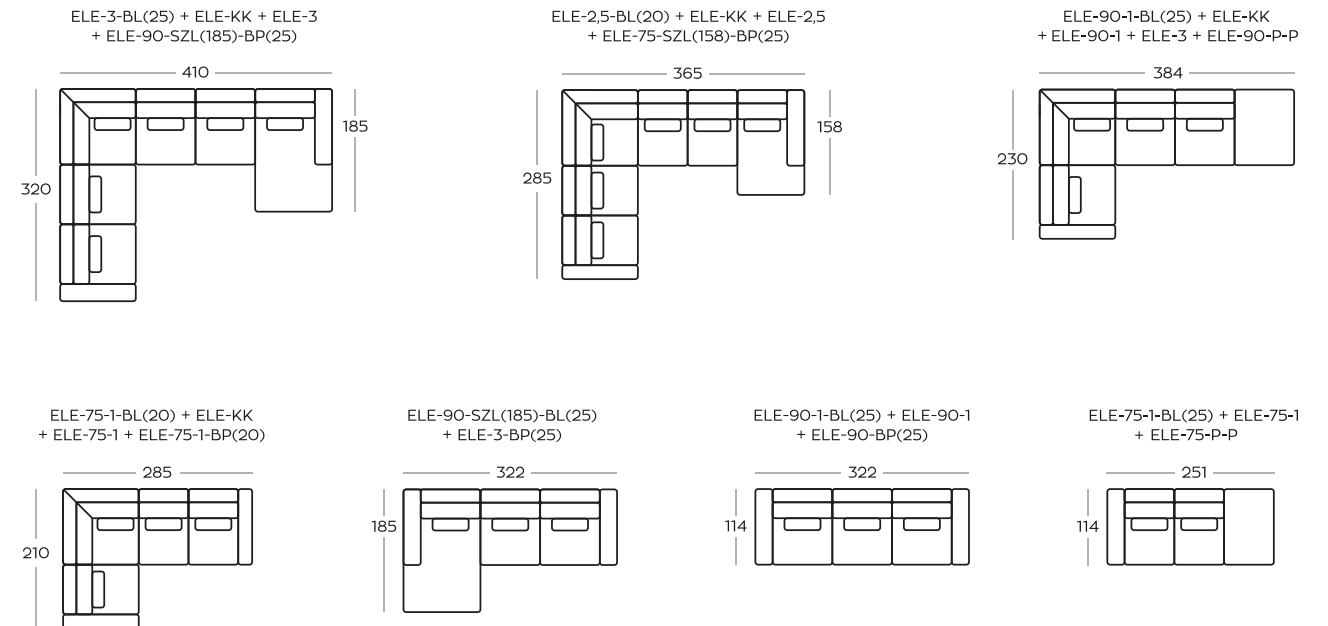

Wysokość elementów | Height of the elements: 96
Wysokość siedzisk i pufów | Height of the seats and footstools: 43

PRZYKŁADOWE ZESTAWIENIA \ EXEMPLARY SET-UPS



 **PODUSZKI: pierze lub puch syntetyczny**
PILLOWS: feathers or synthetic fluff

 **OPCJA: ładowarka indukcyjna i/lub USB**
OPTION: induction charger and/or USB port

●●●●●○ **MIĘKKOŚĆ SIEDZISKA \ SEAT SOFTNESS**
●●●●●● **MIĘKKOŚĆ OPARCIA \ BACKREST SOFTNESS**



DOWIEDZ SIĘ WIĘCEJ O KOLEKCJI
LEARN MORE ABOUT THE COLLECTION

CHOCO

DESIGN: MIKA DESIGN





ELEMENTY KOLEKCJI \ ELEMENTS OF THE COLLECTION

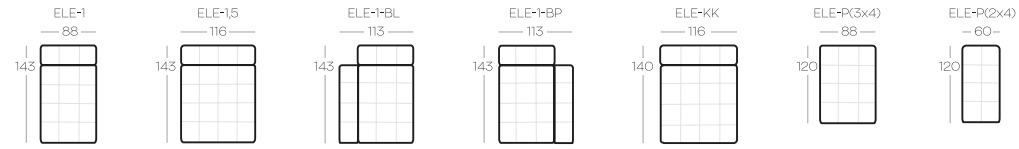

PRZYKŁADOWE ZESTAWIENIA \ EXEMPLARY SET-UPS

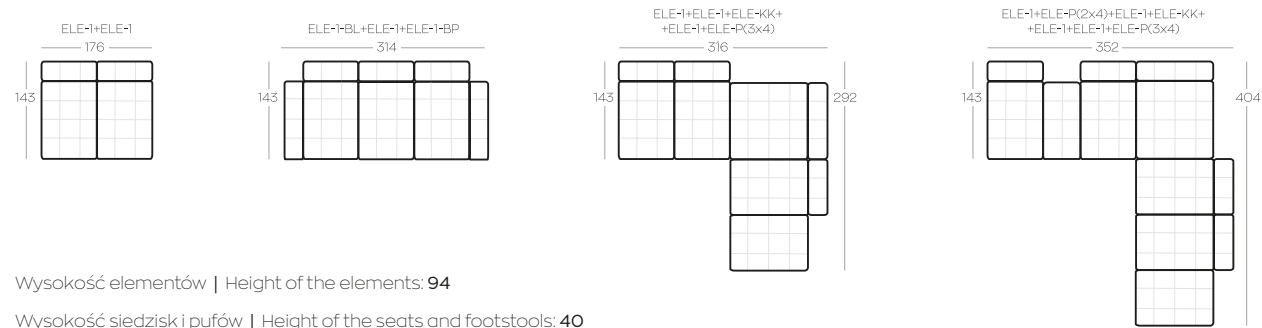

Wysokość elementów | Height of the elements: 94

Wysokość siedzisk i pufów | Height of the seats and footstools: 40

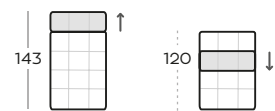

■ Oparcie przesuwne | Movable backrest

Liczba przy linii przerywanej określa wymiary elementów, gdy oparcie jest przesunięte do przodu
The number next to the dashed line indicates the dimensions of the elements when the backrest is moved forward

●●●○○○ MIĘKKOŚĆ SIEDZISKA \ SEAT SOFTNESS
●●●○○○ MIĘKKOŚĆ OPARCIA \ BACKREST SOFTNESS

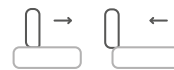

REGULOWANA głębokość siedzisk
ADJUSTABLE seats depth



DOWIEDZ SIĘ WIĘCEJ O KOLEKCJI
LEARN MORE ABOUT THE COLLECTION

ASTON

DESIGN: MIKA DESIGN







ELEMENTY KOLEKCJI \ ELEMENTS OF THE COLLECTION

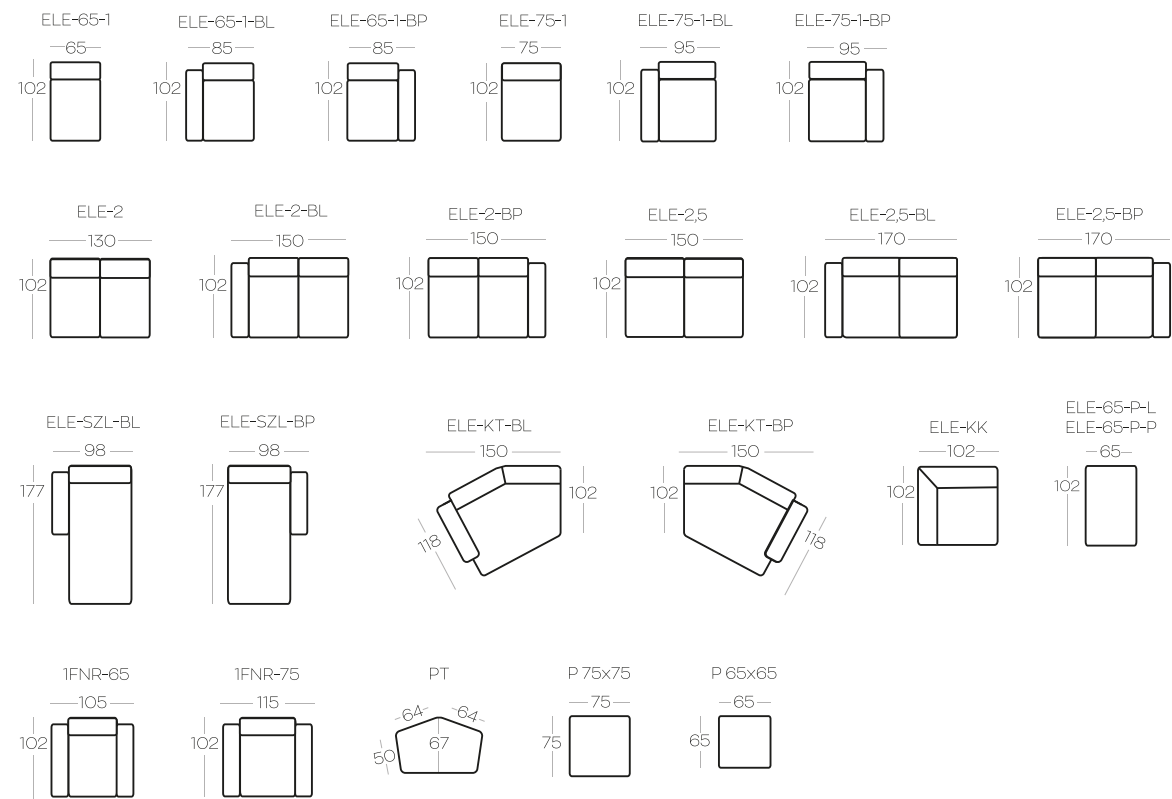

Wysokość elementów | Height of the elements: **83**

Wysokość siedzisk i pufów | Height of the seats and footstools: **45**

Poduszki są dostępne oddzielnie | Cushions sold separately



DOWIEDZ SIĘ WIĘCEJ O KOLEKCJI
LEARN MORE ABOUT THE COLLECTION

PRZYKŁADOWE ZESTAWIENIA \ EXEMPLARY SET-UPS

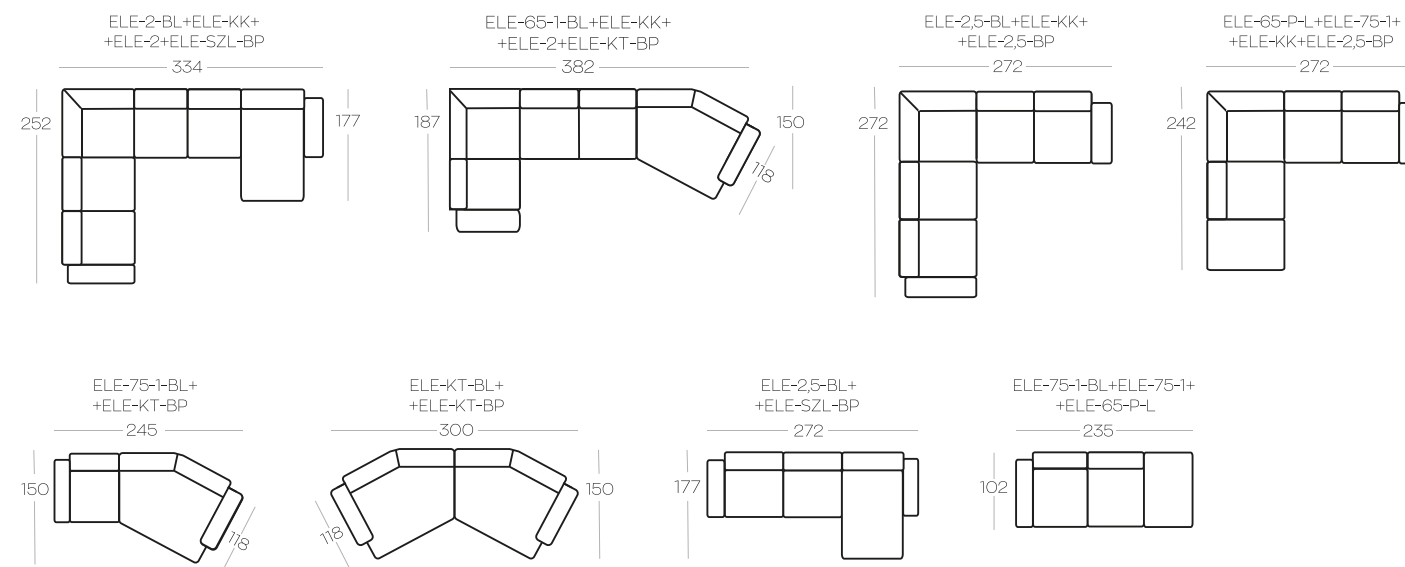

●●●●○○ MIĘKKOŚĆ SIEDZISKA \ SEAT SOFTNESS
●●●○○○ MIĘKKOŚĆ OPARCIA \ BACKREST SOFTNESS

⚡ USB OPCJA: ładowarka indukcyjna i/lub USB
OPTION: induction charger and/or USB port

ACAPULCO





ELEMENTY KOLEKCJI \ ELEMENTS OF THE COLLECTION

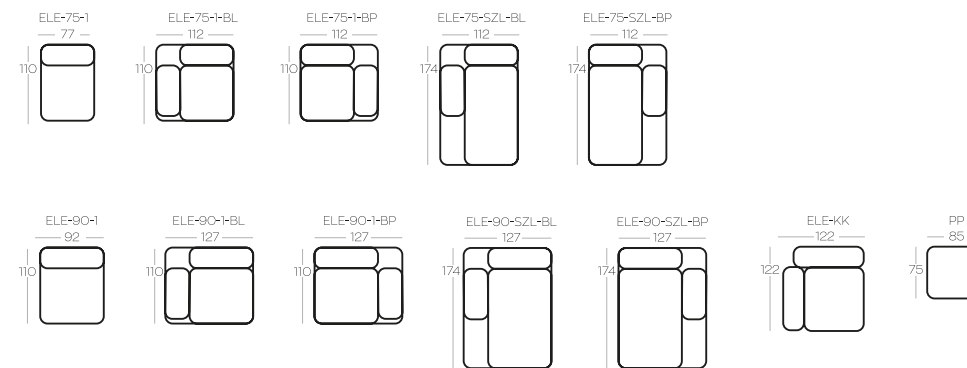

PRZYKŁADOWE ZESTAWIENIA \ EXEMPLARY SET-UPS

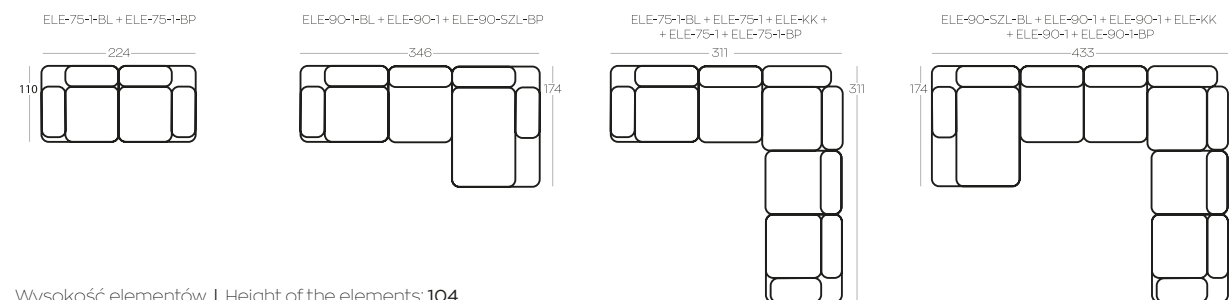

Wysokość elementów | Height of the elements: 104

Wysokość siedzisk i pufa | Height of the seats and footstool: 47

- MIĘKKOŚĆ SIEDZISKA \ SEAT SOFTNESS
- MIĘKKOŚĆ OPARCIA \ BACKREST SOFTNESS



DOWIEDZ SIĘ WIĘCEJ O KOLEKCJI
LEARN MORE ABOUT THE COLLECTION

COLUMBUS

DESIGN: MIKA DESIGN





ELEMENTY KOLEKCJI

ELEMENTS OF THE COLLECTION

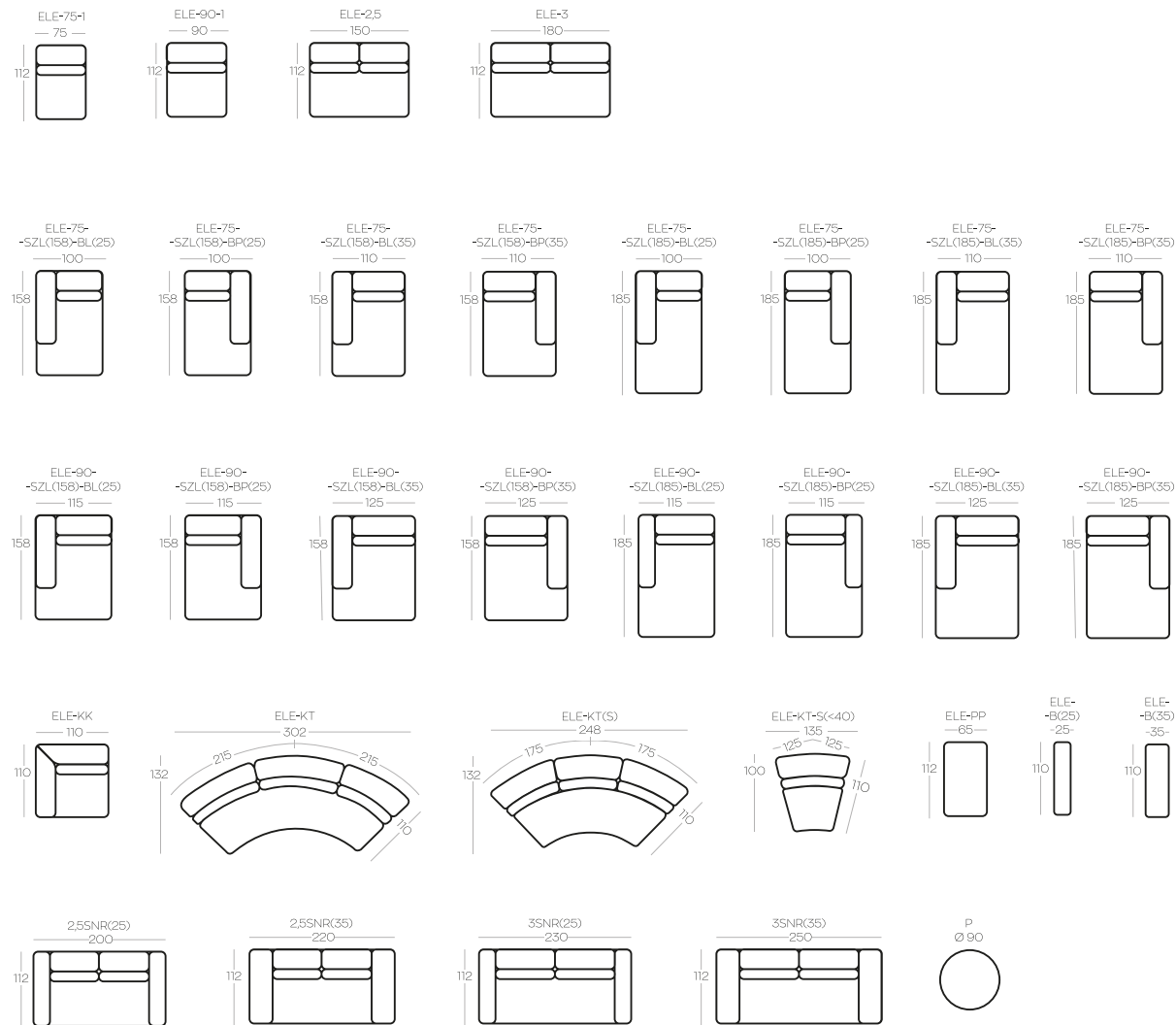

Wysokość elementów | Height of the elements: 95

Wysokość siedzisk i pułów | Height of the seats and footstools: 46

Wysokość boczaków | Height of the side panels: 56



DOWIEDZ SIĘ WIĘCEJ O KOLEKCJI
LEARN MORE ABOUT THE COLLECTION

PRZYKŁADOWE ZESTAWIENIA

EXEMPLARY SET-UPS

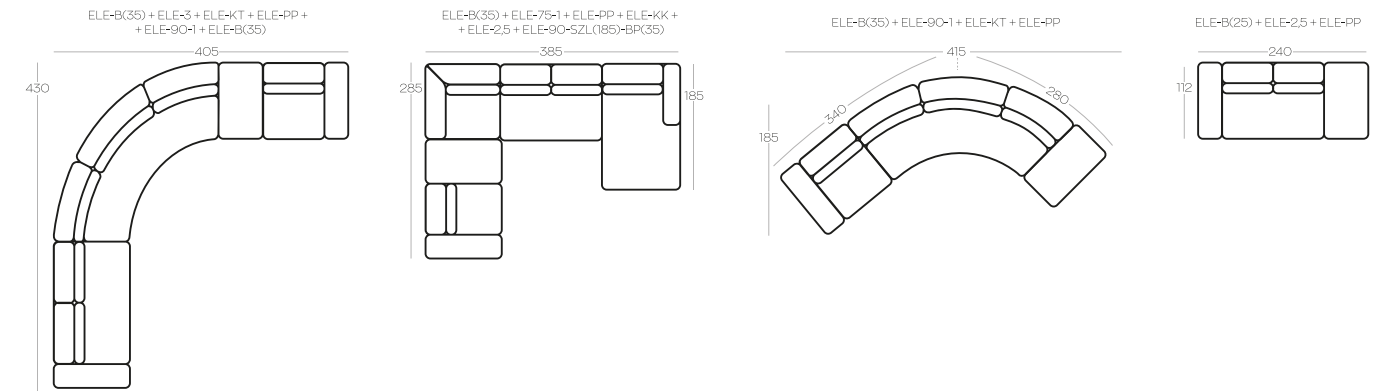

SZEROKOŚĆ boczaków do wyboru
WIDTH of side panels to choose

OPCJA: ładowarka indukcyjna i/lub USB
OPTION: induction charger and/or USB port

●●●●●● MIĘKKOŚĆ SIEDZISKA \ SEAT SOFTNESS
●●●●●● MIĘKKOŚĆ OPARCIA \ BACKREST SOFTNESS

PODUSZKI: pierze lub puch syntetyczny
PILLOWS: feathers or synthetic fluff

NORMAN

DESIGN: MIKA DESIGN





ELEMENTY KOLEKCJI

ELEMENTS OF THE COLLECTION

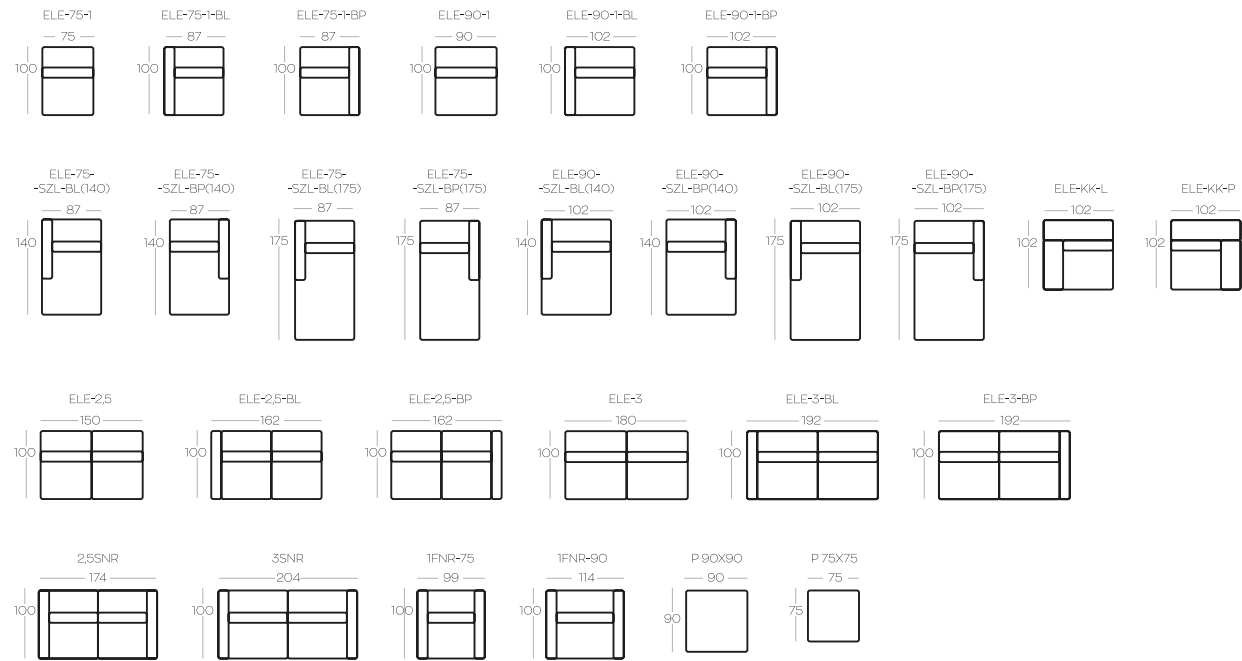

PRZYKŁADOWE ZESTAWIENIA

EXEMPLARY SET-UPS

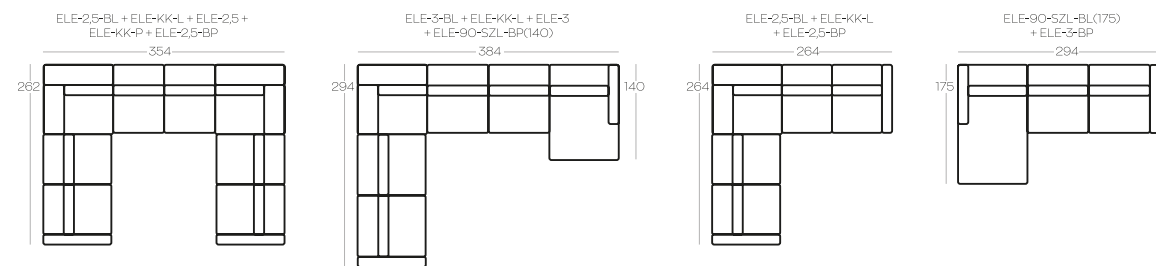

Wysokość elementów | Height of the elements: 86

Wysokość siedzisk i pufów | Height of the seats and footstools: 41



PODUSZKI: pierze lub puch syntetyczny
PILLOWS: feathers or synthetic fluff



OPCJA: PORT USB
OPTION: USB PORT

●●●●●○ MIĘKKOŚĆ SIEDZISKA \ SEAT SOFTNESS

●●●●●○ MIĘKKOŚĆ OPARCIA \ BACKREST SOFTNESS



DOWIEDZ SIĘ WIĘCEJ O KOLEKCJI
LEARN MORE ABOUT THE COLLECTION

MIST

DESIGN: OYSTER STUDIO







ELEMENTY KOLEKCJI \ ELEMENTS OF THE COLLECTION

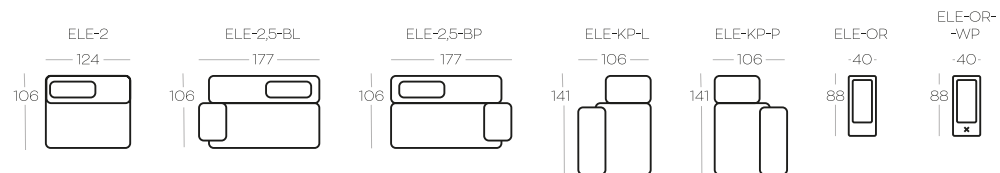

PRZYKŁADOWE ZESTAWIENIA \ EXEMPLARY SET-UPS

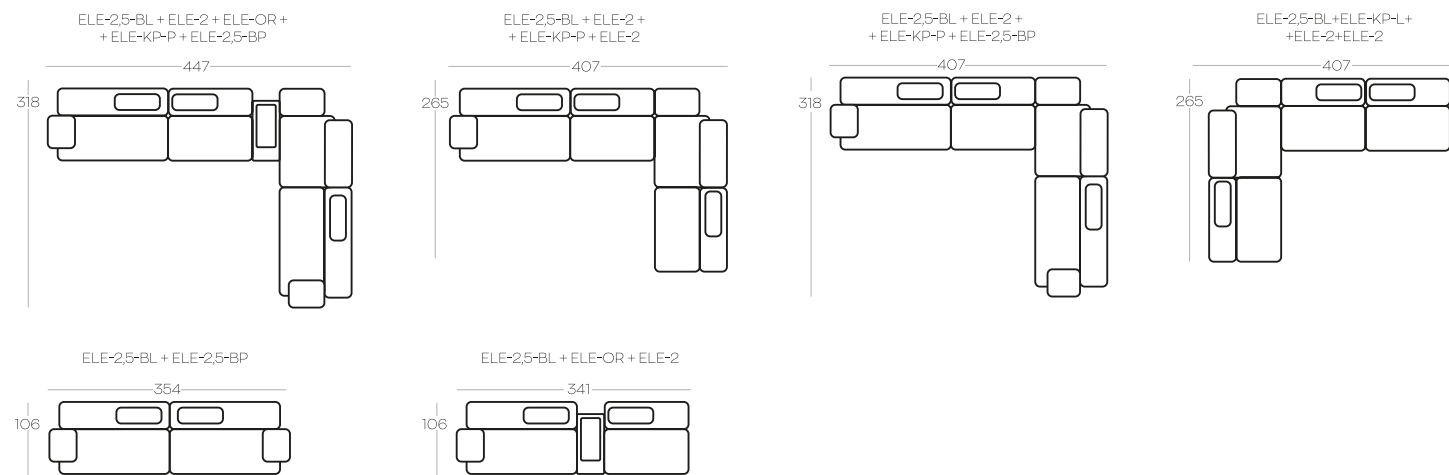

Wysokość elementów | Height of the elements: 74

Wysokość siedzisk | Height of the seats: 41

Wysokość z zagłówkami | Height with bolsters: 94

Wysokość pojemnika | Height of the container: 39

ELE-OR Pojemnik | Container

ELE-OR-WP Pojemnik z ładowarką | Container with charger



●●○○○○ MIĘKKOŚĆ SIEDZISKA \ SEAT SOFTNESS

●●○○○○ MIĘKKOŚĆ OPARCIA \ BACKREST SOFTNESS

REGULOWANE zagłówki
ADJUSTABLE headrest

OPCJA: ładowarka indukcyjna i/lub USB
OPTION: induction charger and/or USB port

DOWIEDZ SIĘ WIĘCEJ O KOLEKCJI
LEARN MORE ABOUT THE COLLECTION

MANHATTAN

DESIGN: MIKA DESIGN



MANHATTAN





ELEMENTY KOLEKCJI \ ELEMENTS OF THE COLLECTION

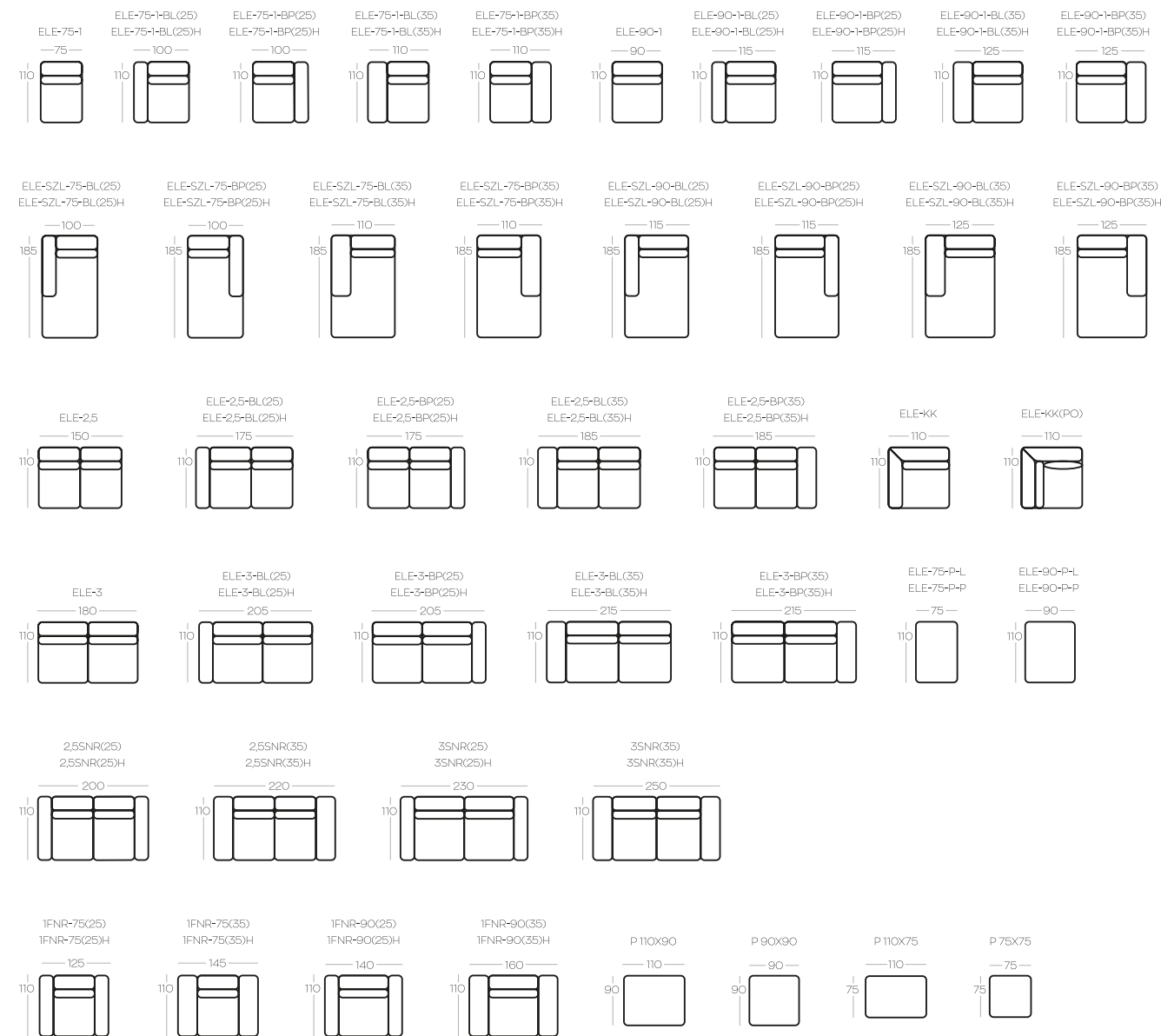

PRZYKŁADOWE ZESTAWIENIA

EXEMPLARY SET-UPS

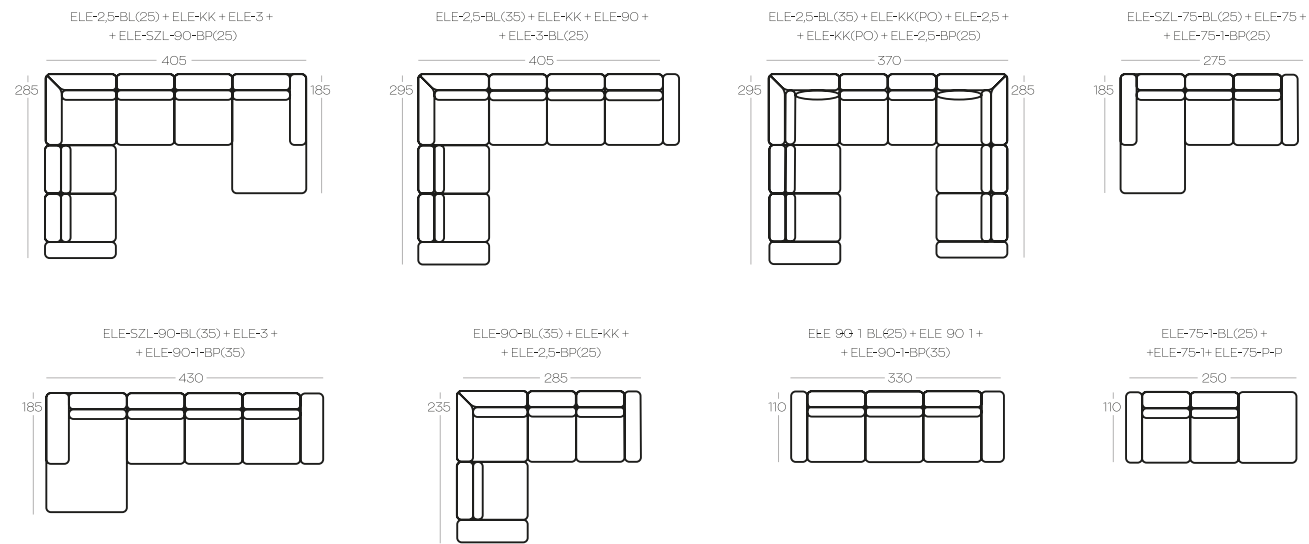

Wysokość elementów | Height of the elements: 86

Wysokość siedzisk i pułów | Height of the seats and footstools: 42

Wysokość boczaków: niski 48, wysoki (H) 54 | Height of the side panel: lower 48, higher (H) 54



PODUSZKI: pierze lub puch syntetyczny
PILLOWS: feathers or synthetic fluff



OPCJA: ładowarka indukcyjna i/lub USB
OPTION: induction charger and/or USB port



MIĘKKOŚĆ siedzisk i oparcie do wyboru
Seats and backrests SOFTNESS to choose



SZEROKOŚĆ i WYSOKOŚĆ boczaków do wyboru
WIDTH and HEIGHT of side panels to choose

●●●●●○ lub | or ●●●●●●●●

MIĘKKOŚĆ SIEDZISKA \ SEAT SOFTNESS

●●●●●○ lub | or ●●●●●●●●

MIĘKKOŚĆ OPARCIA \ BACKREST SOFTNESS



DOWIEDZ SIĘ WIĘCEJ O KOLEKCJI
LEARN MORE ABOUT THE COLLECTION

SOHO

DESIGN: MIKA DESIGN







ELEMENTY KOLEKCJI \ ELEMENTS OF THE COLLECTION

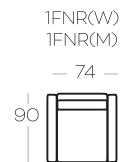

1FNR(W)
1FNR(M)
— 74 —

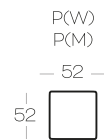

P(W)
P(M)
— 52 —

Wysokość fotela | Height of the armchair: **88**

Wysokość siedziska i pufa | Height of the seat and footstool: **34**

W oznacza drewniane nóżki | W means wooden legs

M oznacza metalowe nóżki | M means metal legs

Kolorystyka nóżek drewnianych - widoczne ustojenie

| Colors of wooden legs - visible wood grain:

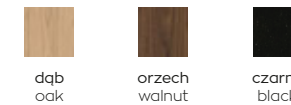

dąb
oak

orzech
walnut

czarny
black

Kolorystyka nóżek drewnianych i metalowych - kolory kryjące

| Colors of wooden and metal legs - full covers:

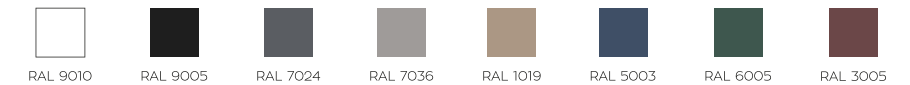

RAL 9010

RAL 9005

RAL 7024

RAL 7036

RAL 1019

RAL 5003

RAL 6005

RAL 3005

●●●●○○ MIĘKKOŚĆ SIEDZISKA \ SEAT SOFTNESS

●●●●○○ MIĘKKOŚĆ OPARCIA \ BACKREST SOFTNESS



DOWIEDZ SIĘ WIĘCEJ O KOLEKCJI

LEARN MORE ABOUT THE COLLECTION

DUNE

DESIGN: GRYNASZ STUDIO



must
have

DIAMENT
meblarstwa
2024



ELEMENTY KOLEKCJI

ELEMENTS OF THE COLLECTION

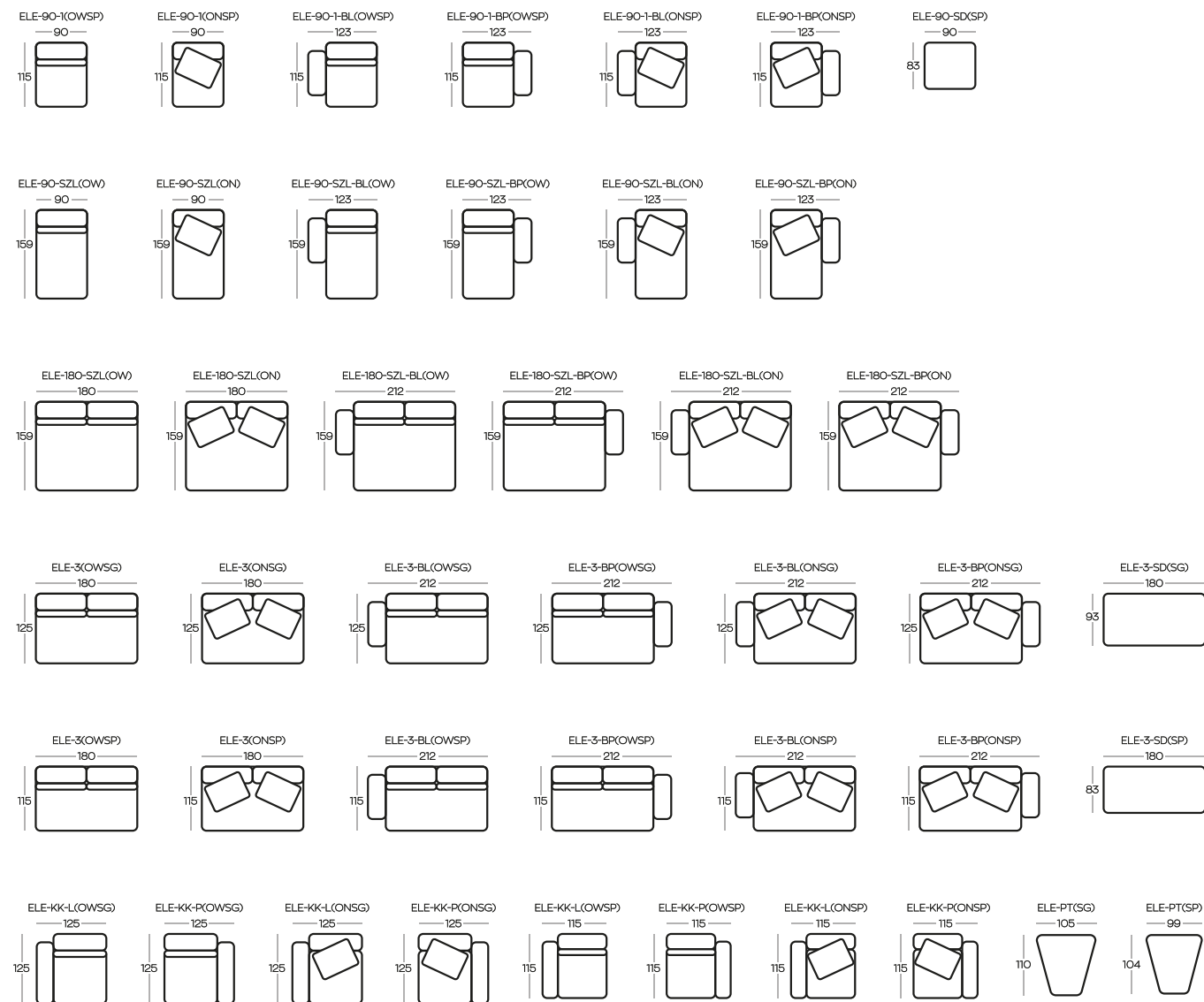
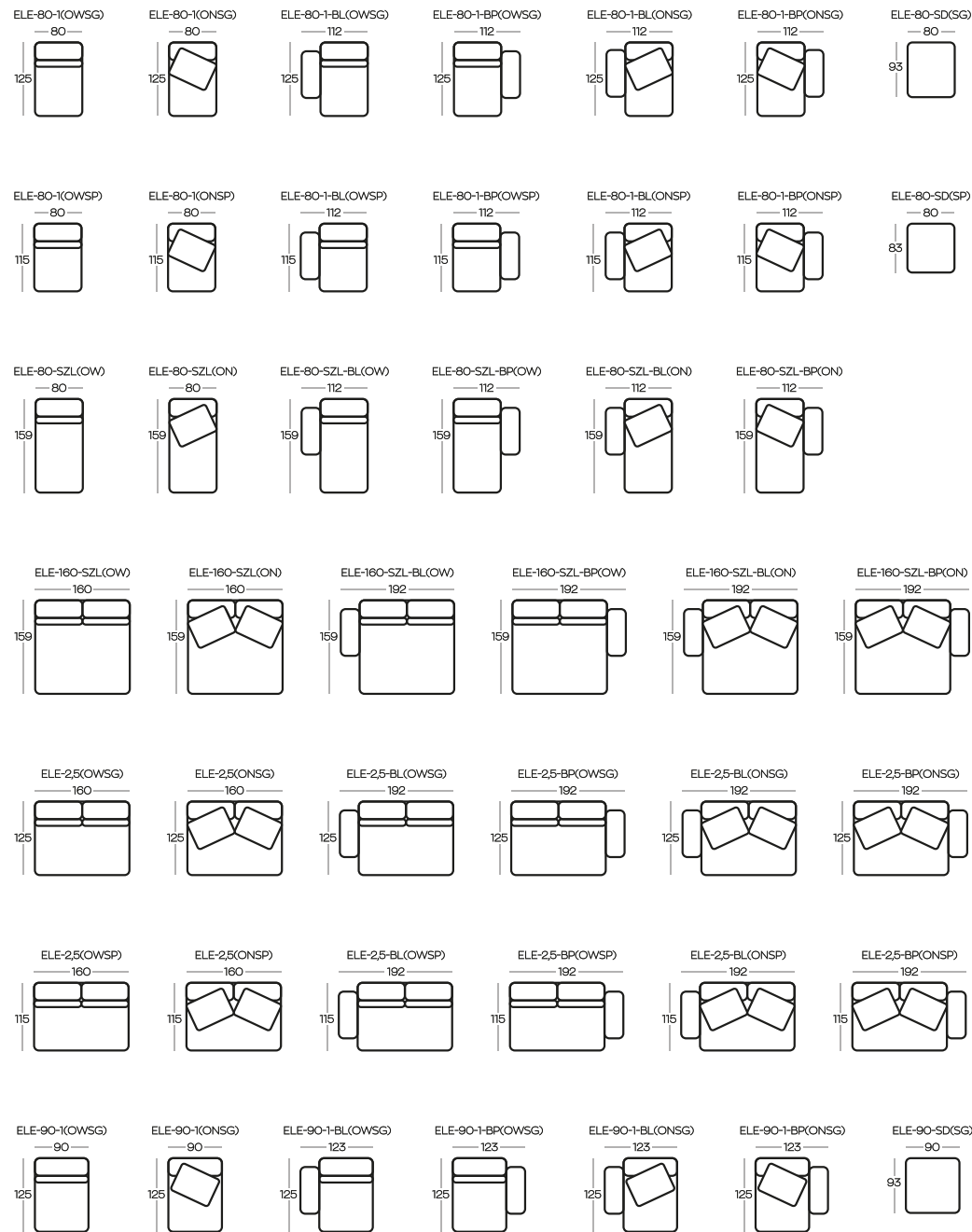

Wysokość siedzisk i pułów | Height of the seats and footstools: 41

Wysokość elementów ON (oparcie niskie) | Height of the ON (low backrest) elements: 54

Wysokość elementów OW (oparcie wysokie) z poduszką | Height of the OW (high backrest) elements with pillow: 88

Poduszki do elementów SD są dostępne oddzielnie | Cushions for SD elements are available separately

PRZYKŁADOWE ZESTAWIENIA

EXEMPLARY SET-UPS

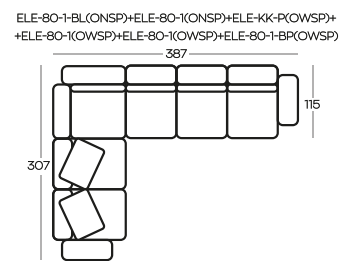
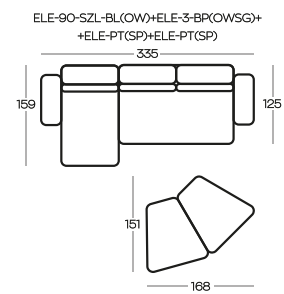
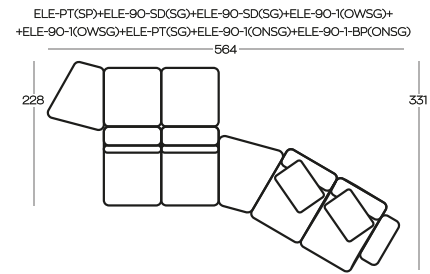
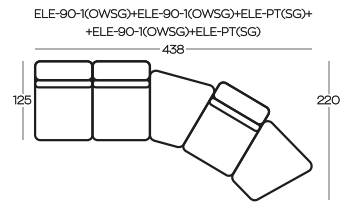
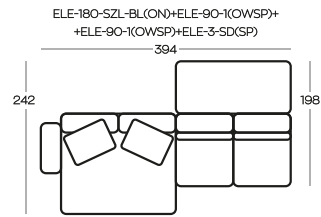

PODUSZKI: puch i pierze lub puch syntetyczny
PILLOWS: fluff and feathers or synthetic fluff

●●●●●○ MIĘKKOŚĆ SIEDZISKA \ SEAT SOFTNESS

●●●●○ MIĘKKOŚĆ OPARCIA \ BACKREST SOFTNESS



DWUSTRONNOŚĆ mebla
DOUBLE-SIDED furniture



DOWIEDZ SIĘ WIĘCEJ O KOLEKCJI
LEARN MORE ABOUT THE COLLECTION





PÓŁKI \ SHELVES

DUNE

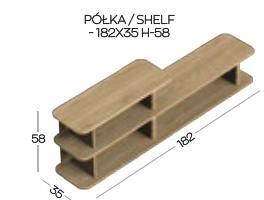
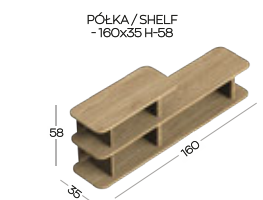
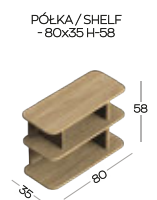
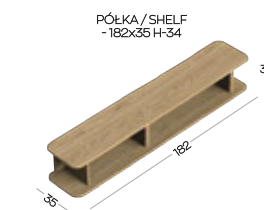

Kolorystyka elementów drewnianych - widoczne ustojenie
| Colors of wooden elements - visible wood grain:

Kolorystyka elementów drewnianych - kolory kryjące
| Colors of wooden elements - full covers:

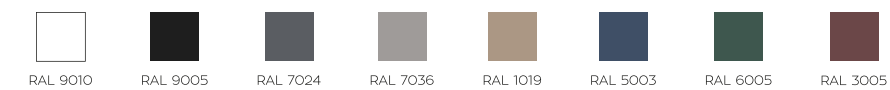
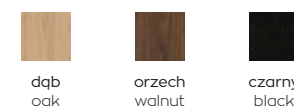

DOWIEDZ SIĘ WIĘCEJ O KOLEKCJI
LEARN MORE ABOUT THE COLLECTION



PUFY
FOOTSTOOLS

ELEMENTY KOLEKCJI \ ELEMENTS OF THE COLLECTION

∅100
— 100 —



∅120
— 120 —

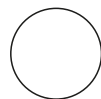

Wysokość pufów | Height of the footstools: 40

●●●○○○ MIĘKKOŚĆ SIEDZISKA \ SEAT SOFTNESS



DOWIEDZ SIĘ WIĘCEJ O KOLEKCJI
LEARN MORE ABOUT THE COLLECTION



ROLL





ELEMENTY KOLEKCJI

ELEMENTS OF THE COLLECTION

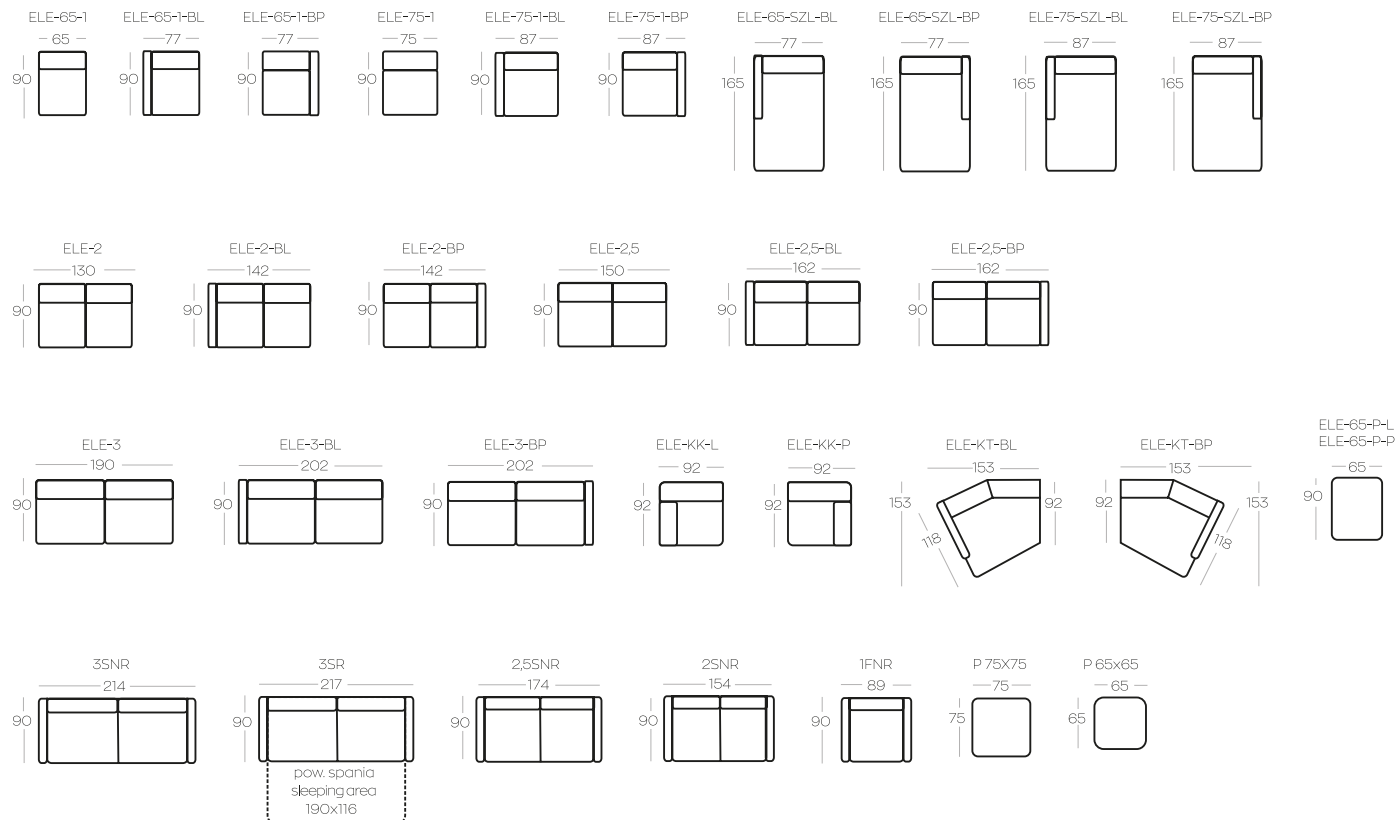

PRZYKŁADOWE ZESTAWIENIA

EXEMPLARY SET-UPS

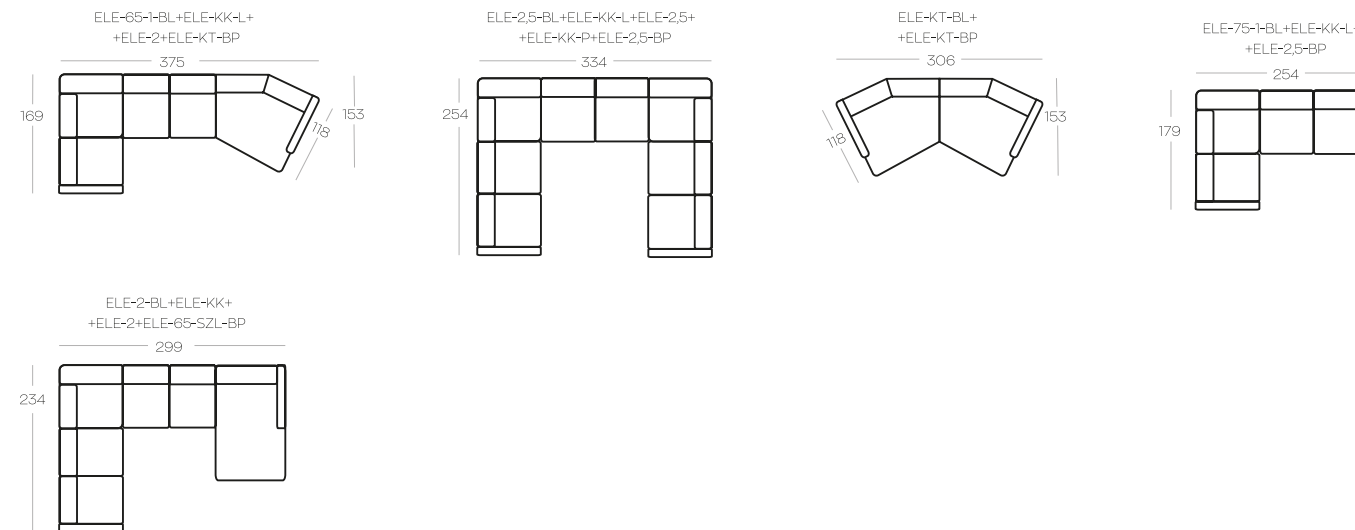

Wysokość elementów | Height of the elements: 83
 Wysokość siedzisk i pufów | Height of the seats and footstools: 41



DOWIEDZ SIĘ WIĘCEJ O KOLEKCJI
 LEARN MORE ABOUT THE COLLECTION

●●●●●○ ○ MIĘKKOŚĆ SIEDZISKA \ SEAT SOFTNESS
 ●●●●●○ ○ MIĘKKOŚĆ OPARCIA \ BACKREST SOFTNESS

OPCJA: PORT USB
 OPTION: USB PORT

OPCJA: FUNKCJA SPANIA
 OPTION: SLEEPING FUNCTION

Kolorystyka elementów metalowych | Coloring of metal elements:

czarny | black srebrny | silver

Kolorystyka elementów drewnianych | Coloring of wooden elements:

dąb | oak orzech | walnut czarny | black

MOOD



MOOD





ELEMENTY KOLEKCJI

ELEMENTS OF THE COLLECTION

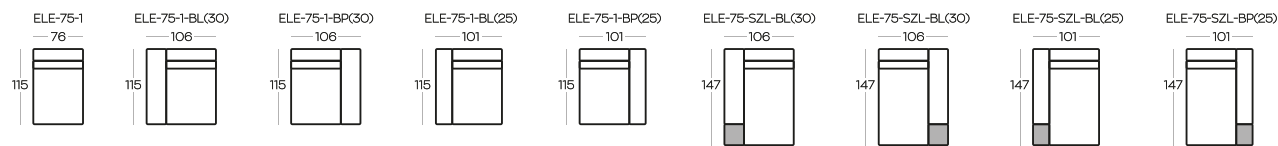
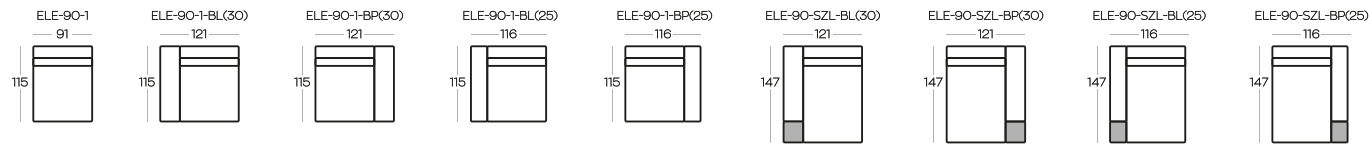
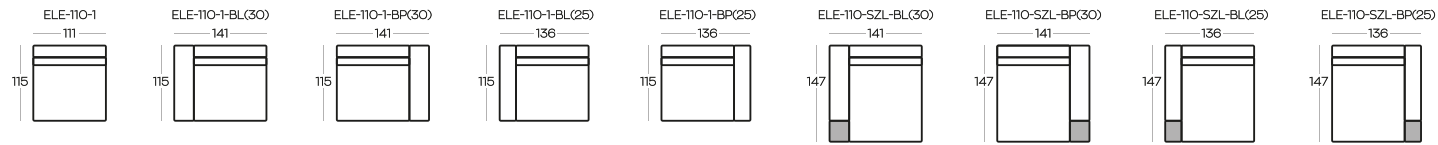

* Puf do umieszczenia wewnątrz zestawienia | Footstool to be used inbetween other elements of the set-up
 ** Puf kończący zestawienie | Footstool to be used at the end of the set-up
 *** Puf samodzielny | Independent footstool

Kolorystyka elementów drewnianych - widoczne usłojenie
 | Colors of wooden elements - visible wood grain:

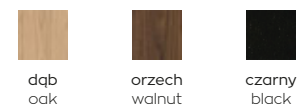

Kolorystyka elementów drewnianych i metalowych - kolory kryjące
 | Colors of wooden and metal elements - full covers:

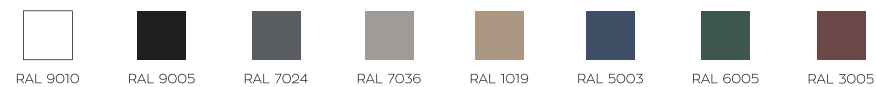

PRZYKŁADOWE ZESTAWIENIA

EXEMPLARY SET-UPS

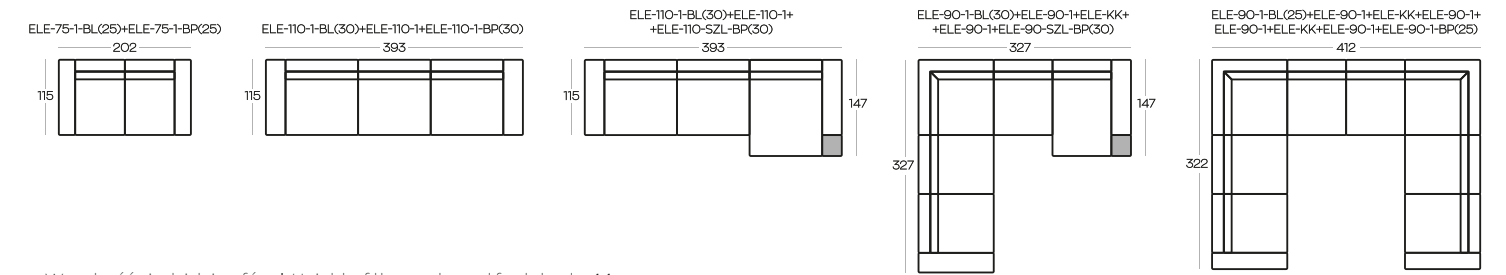

Wysokość siedzisk i pufów | Height of the seats and footstools: 44

Wysokość elementów | Height of the elements: 91

Poduszki lędźwiowe i dodatkowe są dostępne oddzielnie
 | Lumbar and accessory pillows are available separately

Szarym kolorem zaznaczono półkę
 | The shelf is marked by grey color

PODUSZKI: puch i pierze lub puch syntetyczny
 PILLOWS: fluff and feathers or synthetic fluff



OPCJA: ładowarka indukcyjna i/lub USB
 OPTION: induction charger and/or USB port

MIĘKKOŚĆ SIEDZISKA | SEAT SOFTNESS
 MIĘKKOŚĆ OPARCIA | BACKREST SOFTNESS



DOWIEDZ SIĘ WIĘCEJ O KOLEKCJI
 LEARN MORE ABOUT THE COLLECTION

TORII

DESIGN: GRYNASZ STUDIO





must
have



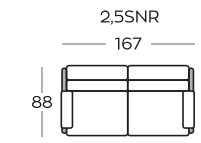
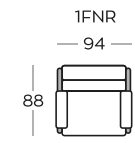

ELEMENTY KOLEKCJI \ ELEMENTS OF THE COLLECTION











Wysokość elementów | Height of the elements: **82**
Wysokość siedzisk | Height of the seats: **41**

Kolorystyka elementów drewnianych - widoczne usłojenie
| Colors of wooden elements - visible wood grain:

-  dąb
oak
-  orzech
walnut
-  czarny
black

Kolorystyka elementów drewnianych - kolory kryjące
| Colors of wooden elements - full covers:

-  RAL 9010
-  RAL 9005
-  RAL 7024
-  RAL 7036
-  RAL 1019
-  RAL 5003
-  RAL 6005
-  RAL 3005

- MIĘKKOŚĆ SIEDZISKA \ SEAT SOFTNESS
- MIĘKKOŚĆ OPARCIA \ BACKREST SOFTNESS



DOWIEDZ SIĘ WIĘCEJ O KOLEKCJI
LEARN MORE ABOUT THE COLLECTION

BROOKLYN

DESIGN: MIKA DESIGN





ELEMENTY KOLEKCJI

ELEMENTS OF THE COLLECTION

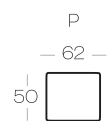
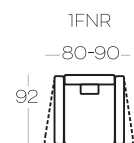

Wysokość fotela | Height of the armchair: 112

Wysokość siedziska i pufa | Height of the seat and footstool: 40

MIĘKKOŚĆ SIEDZISKA
SEAT SOFTNESS



MIĘKKOŚĆ OPARCIA
BACKREST SOFTNESS



Regulowane BOCZKI
Adjustable SIDE PANELS



DOWIEDZ SIĘ WIĘCEJ O KOLEKCJI
LEARN MORE ABOUT THE COLLECTION

SWING





ELEMENTY KOLEKCJI \ ELEMENTS OF THE COLLECTION

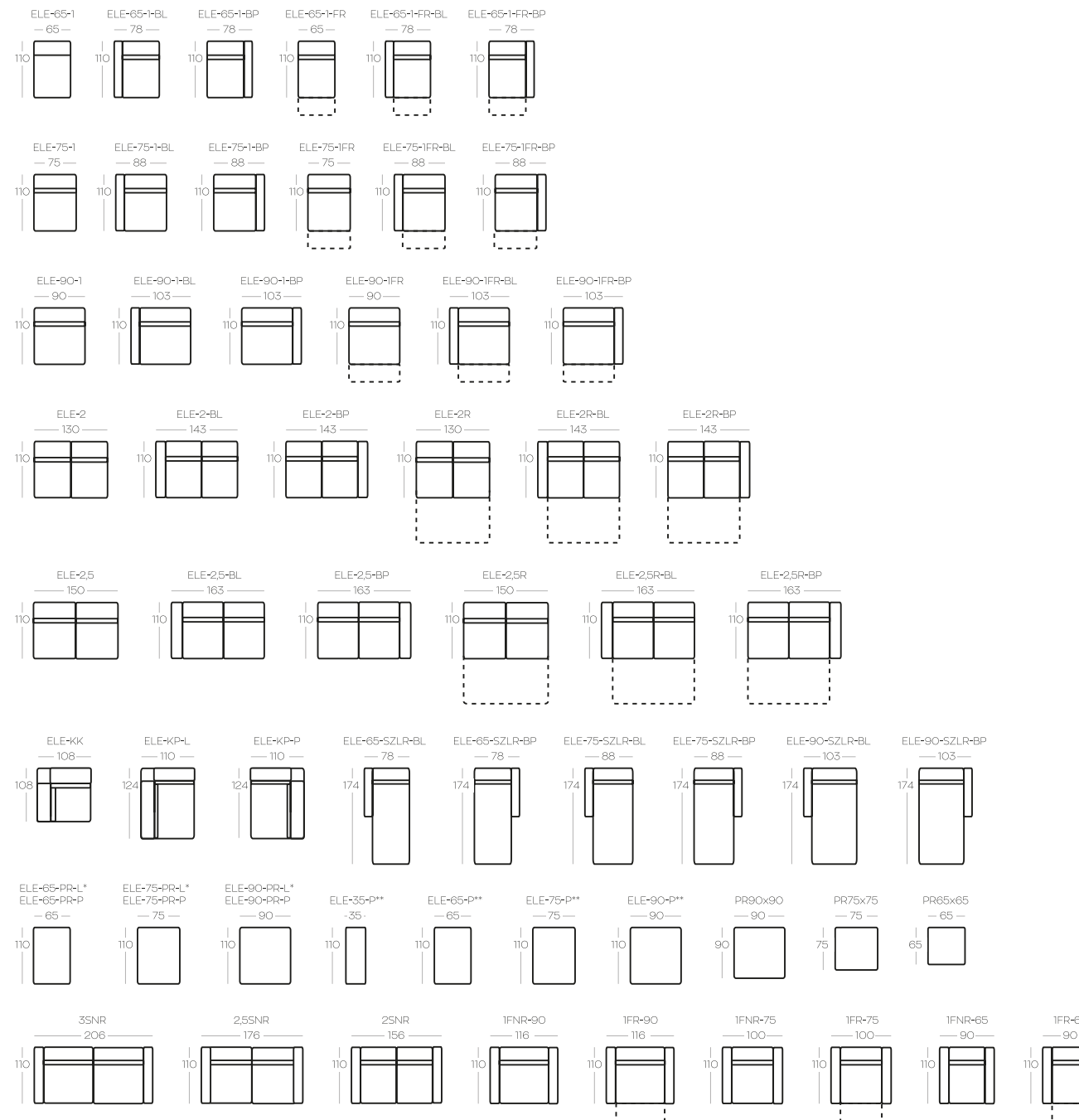



PRZYKŁADOWE ZESTAWIENIA

EXEMPLARY SET-UPS

ELE-90-1-BL+ELE-KP-L+ELE-90-1-ELE-35-P+
+ELE-90-1FR-BP

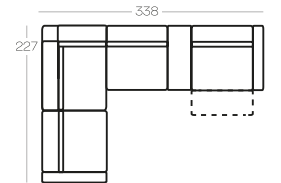

ELE-75-PR-L+ELE-75-1+ELE-KK+
+ELE-215-BP

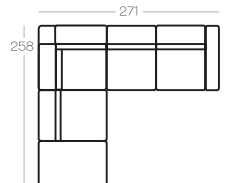

ELE-75-1FR-BL+ELE-75-1+ELE-35-P+
+ELE-75-1FR+ELE-75-1FR-BP



ELE-2R-BL+ELE-65-SZLR-BP

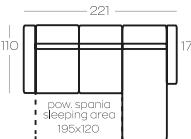

* Puf kończący zestawienie
| Hocker to be used at the end of the set-up

** Puf do umieszczenia wewnątrz zestawienia
| Hocker to be used inbetween other elements of the set-up

Wysokość elementów | Height of the elements: 106
Wysokość siedzisk i pufów | Height of the seats and footstools: 46



OPCJA: FUNKCJA RELAKS
OPTION: RECLINER



REGULOWANE ZAGŁÓWKI
ADJUSTABLE HEADREST



OPCJA: FUNKCJA SPANIA
OPTION: SLEEPING FUNCTION



DOWIEDZ SIĘ WIĘCEJ O KOLEKCJI
LEARN MORE ABOUT THE COLLECTION



OPCJA: PORT USB
OPTION: USB PORT

●●●○○○ MIĘKKOŚĆ SIEDZISKA \ SEAT SOFTNESS
●●●○○○ MIĘKKOŚĆ OPARCIA \ BACKREST SOFTNESS

TRIVIO





ELEMENTY KOLEKCJI \ ELEMENTS OF THE COLLECTION

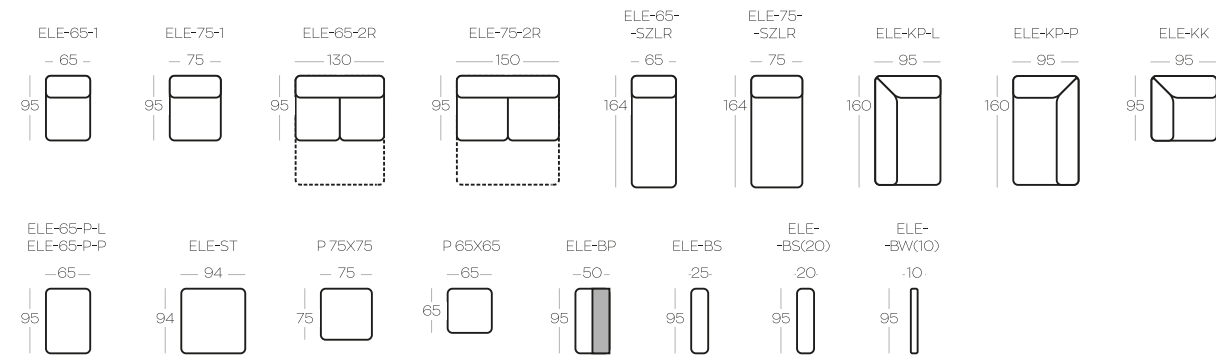

PRZYKŁADOWE ZESTAWIENIA \ EXEMPLARY SET-UPS

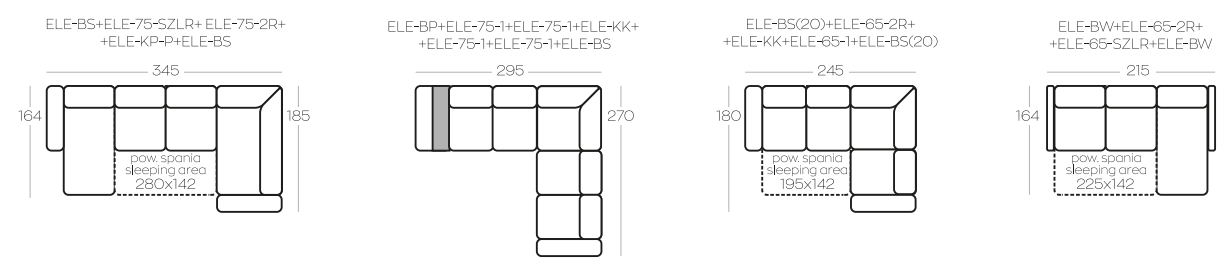

Wysokość elementów | Height of the elements: 85
 Wysokość siedzisk i pufów | Height of the seats and footstools: 42

Wysokość boczaków | Height of the side panels: 56
 Wysokość stolika (ELE-ST) | Height of the table (ELE-ST): 25



OPCJA: ładowarka indukcyjna i/lub USB
 OPTION: induction charger and/or USB port



OPCJA: FUNKCJA SPANIA
 OPTION: SLEEPING FUNCTION

●●●○○○○ MIĘKKOŚĆ SIEDZISKA \ SEAT SOFTNESS
 ●●●●○○○ MIĘKKOŚĆ OPARCIA \ BACKREST SOFTNESS



DOWIEDZ SIĘ WIĘCEJ O KOLEKCJI
 LEARN MORE ABOUT THE COLLECTION

Kolorystyka elementów drewnianych - widoczne usłojenie
 | Colors of wooden elements - visible wood grain:

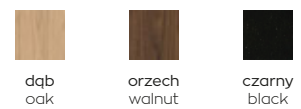

Kolorystyka elementów drewnianych - kolory kryjące
 | Colors of wooden elements - full covers:

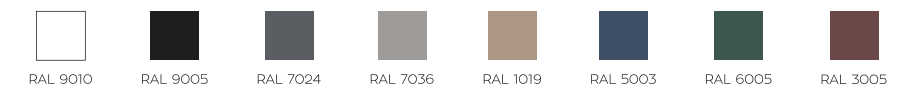

GRANDE





ELEMENTY KOLEKCJI \ ELEMENTS OF THE COLLECTION

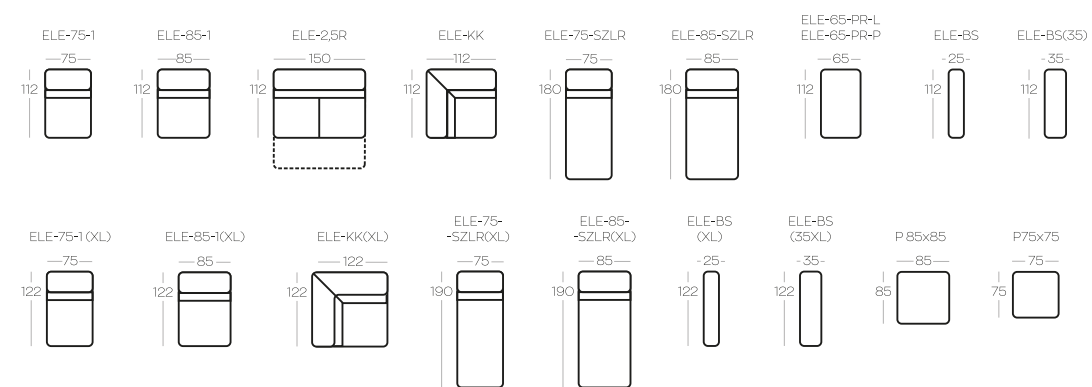

PRZYKŁADOWE ZESTAWIENIA \ EXEMPLARY SET-UPS

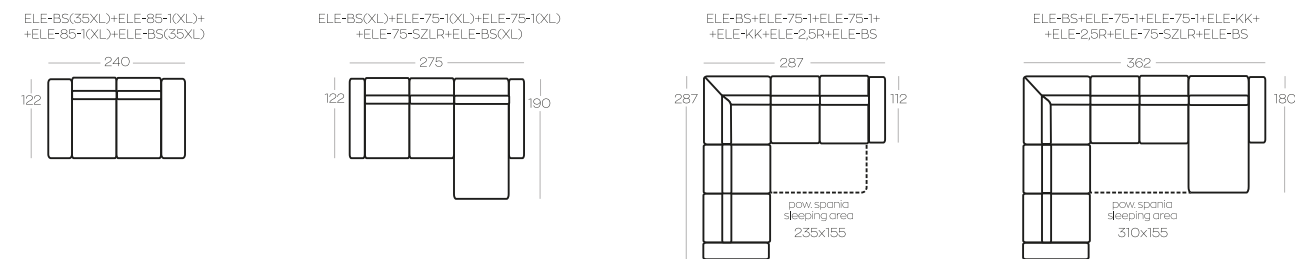

Wysokość elementów | Height of the elements: 83

Wysokość boczaków | Height of the side panels: 52

Wysokość siedzisk i pufów | Height of the seats and footstools: 41



DOWIEDZ SIĘ WIĘCEJ O KOLEKCJI
LEARN MORE ABOUT THE COLLECTION

MIĘKKOŚĆ SIEDZISKA
SEAT SOFTNESS



MIĘKKOŚĆ OPARCIA
BACKREST SOFTNESS



OPCJA \ OPTION:
ładowarka indukcyjna i/lub USB
induction charger and/or USB port



OPCJA: FUNKCJA SPANIA
OPTION: SLEEPING FUNCTION

CALVADOS





ELEMENTY KOLEKCJI \ ELEMENTS OF THE COLLECTION

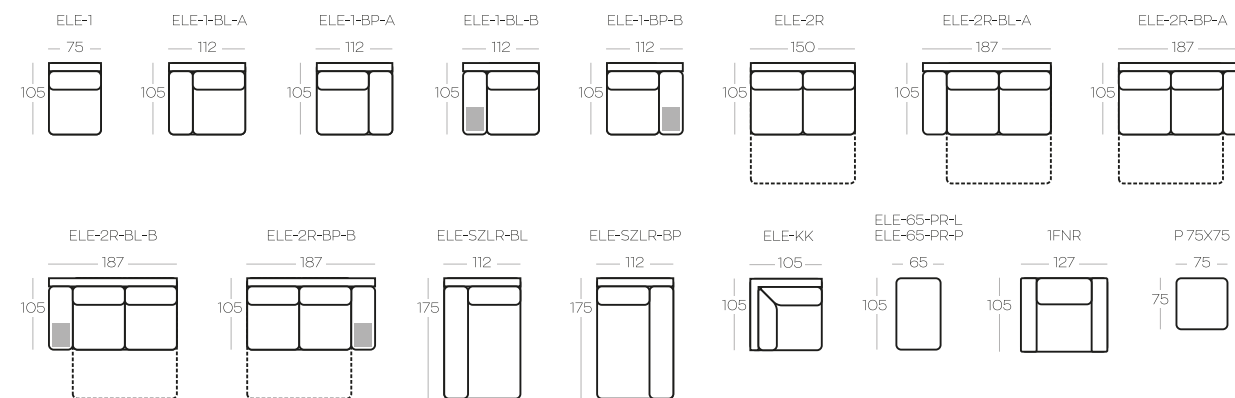

PRZYKŁADOWE ZESTAWIENIA \ EXEMPLARY SET-UPS

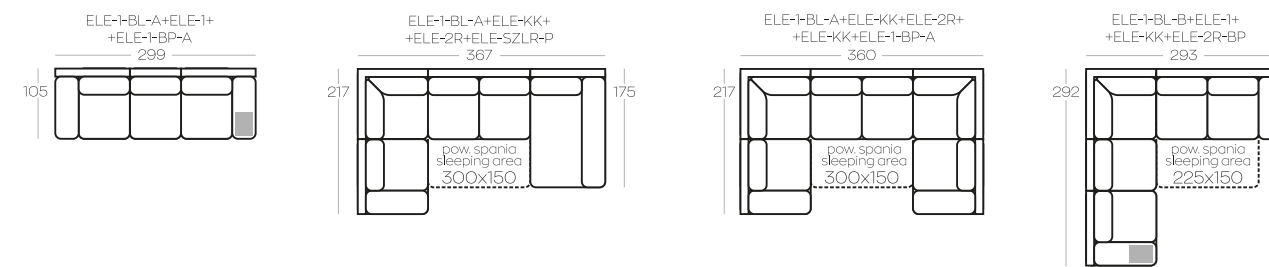

Wysokość elementów | Height of the elements: 85
 Wysokość siedzisk i pufów | Height of the seats and footstools: 44
 Szarym kolorem zaznaczono półkę | The shelf is marked by grey color



OPCJA: ładowarka indukcyjna i/lub USB
 OPTION: induction charger and/or USB port



OPCJA: FUNKCJA SPANIA
 OPTION: SLEEPING FUNCTION

●●●●○○ MIĘKKOŚĆ SIEDZISKA \ SEAT SOFTNESS
 ●●●●○○ MIĘKKOŚĆ OPARCIA \ BACKREST SOFTNESS



DOWIEDZ SIĘ WIĘCEJ O KOLEKCJI
 LEARN MORE ABOUT THE COLLECTION

Kolorystyka elementów drewnianych - widoczne usłojenie
 | Colors of wooden elements - visible wood grain:

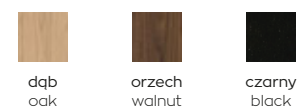

Kolorystyka elementów drewnianych - kolory kryjące
 | Colors of wooden elements - full covers:

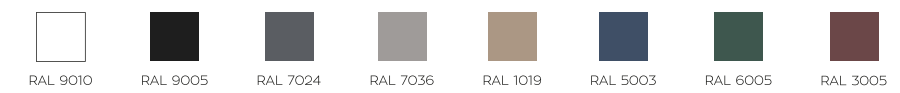

OSLO





ELEMENTY KOLEKCJI \ **ELEMENTS OF THE COLLECTION**

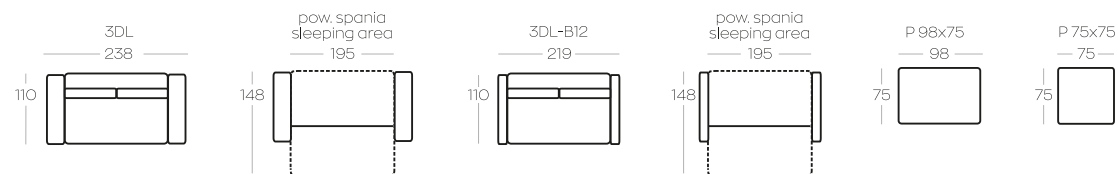

Wysokość elementów | Height of the elements: **83**

Wysokość siedzisk i pufów | Height of the seats and footstools: **46**



OPCJA: ładowarka indukcyjna i/lub USB
OPTION: induction charger and/or USB port



Funkcja SPANIA
SLEEPING function



SZEROKOŚĆ boczaków do wyboru
WIDTH of side panels to choose

●●●●●○ ○ **MIĘKKOŚĆ SIEDZISKA** \ SEAT SOFTNESS

●●●●○ ○ **MIĘKKOŚĆ OPARCIA** \ BACKREST SOFTNESS



DOWIEDZ SIĘ WIĘCEJ O KOLEKCJI
LEARN MORE ABOUT THE COLLECTION

VIVA

DESIGN: MIKA DESIGN



ELEMENTY KOLEKCJI

ELEMENTS OF THE COLLECTION

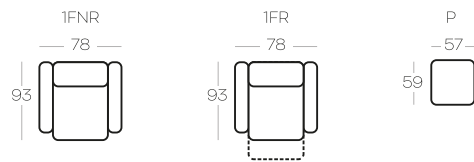

Wysokość fotela | Height of the armchair: 104

Wysokość siedziska i pufa | Height of the seat and footstool: 46



OPCJA: FUNKCJA RELAKS
OPTION: RECLINER

●●●●○○ MIĘKKOŚĆ SIEDZISKA \ SEAT SOFTNESS
●●●○○○ MIĘKKOŚĆ OPARCIA \ BACKREST SOFTNESS



DOWIEDZ SIĘ WIĘCEJ O KOLEKCJI
LEARN MORE ABOUT THE COLLECTION



STOLIKI KAWOWE
COFFEE TABLES

TWIN 2

DESIGN: GRYNASZ STUDIO

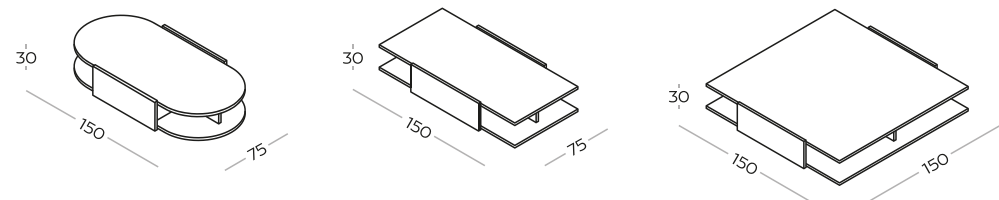

Kolorystyka elementów drewnianych

| Coloring of wooden elements:

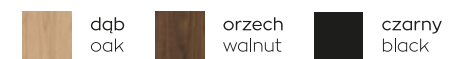

Warianty wykończenia blatu

| Variants of table top finishing:



DOWIEDZ SIĘ WIĘCEJ O KOLEKCJI
LEARN MORE ABOUT THE COLLECTION





MOON OAK

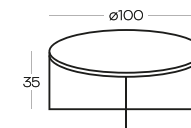
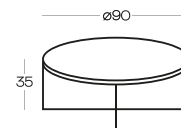
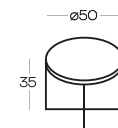

Kolorystyka nóg mebla
| Coloring of furniture legs:

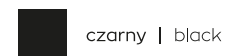

Kolorystyka blatu - widoczne usłojenie
| Coloring of table top - visible wood grain:



DOWIEDZ SIĘ WIĘCEJ O KOLEKCJI
LEARN MORE ABOUT THE COLLECTION



MOON

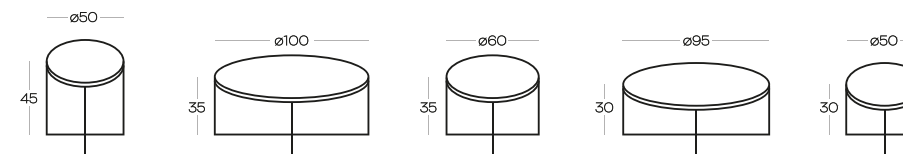

Kolorystyka blatu i nóg | Coloring of table top and legs



DOWIEDZ SIĘ WIĘCEJ O KOLEKCJI
LEARN MORE ABOUT THE COLLECTION



TONDO

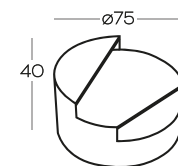

DESIGN: GRYNASZ STUDIO



Kolorystyka metalowej obudowy
| Coloring of the metal base:

 czarny | black

Warianty wykończenia blatu
| Variants of table top finishing:

 dąb | oak  orzech | walnut  czarny | black

 fornir VAVONA perłowa | pearl VAVONA veneer



DOWIEDZ SIĘ WIĘCEJ O KOLEKCJI
LEARN MORE ABOUT THE COLLECTION



PURRO

DESIGN: GRYNASZ STUDIO

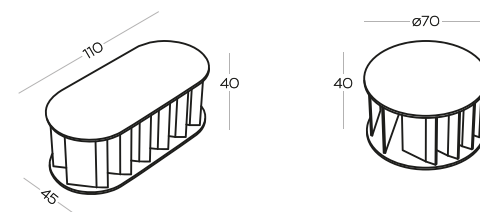

Kolorystyka - widoczne ustojenie

| Coloring - visible wood grain:



dąb
oak



orzech
walnut



czarny
black

Kolorystyka - barwy kryjące

| Coloring - full covers:



RAL 9010



RAL 9005



RAL 7024



RAL 7036



RAL 1019



RAL 5003



RAL 6005



RAL 3005



DOWIEDZ SIĘ WIĘCEJ O KOLEKCJI

LEARN MORE ABOUT THE COLLECTION



TWIN

DESIGN: GRYNASZ STUDIO

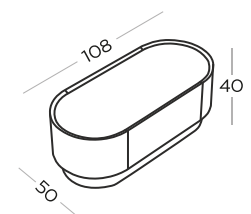

Kolorystyka elementów drewnianych | Coloring of wooden elements:



Warianty wykończenia blatu | Variants of table top finishing:



DOWIEDZ SIĘ WIĘCEJ O KOLEKCJI
LEARN MORE ABOUT THE COLLECTION



INFORMACJE TECHNOLOGICZNE

TECHNOLOGICAL INFORMATION

Wszystkie komponenty, które stosujemy w naszych meblach pochodzą od najlepszych producentów i mają najlepsze parametry. Starannie łączymy je, stosując ich autorskie zestawienia, by uzyskać najwyższy komfort. Dzięki dbałości o najwyższą jakość, nasze sofy są niezmiennie piękne i wygodne przez wiele lat.

All the components we use in our furniture come from the best manufacturers and have the best parameters. We carefully connect them, using their original combinations to achieve the highest comfort. Thanks to our care for the highest quality, our sofas are consistently beautiful and comfortable for many years.

	SIEDZISKO SEAT	OPARCIE BACKREST
ACAPULCO	pasy tapicerskie, pianka wysokoelastyczna upholstery belts, high resilience foam	puch syntetyczny synthetic fluff
ASTON	pasy tapicerskie, pianka wysokoelastyczna upholstery belts, high resilience foam	pianka wysokoelastyczna high resilience foam
BOFIL	sprężyny faliste, pianka wysokoelastyczna nosag springs, high resilience foam	pianka foam
BROOKLYN	sprężyny faliste, pianka wysokoelastyczna nosag springs, high resilience foam	pianka foam
CALVADOS	sprężyny faliste, pianka wysokoelastyczna nosag springs, high resilience foam	puch syntetyczny synthetic fluff
CHOCO	sprężyny faliste, pianka wysokoelastyczna nosag springs, high resilience foam	pianka wysokoelastyczna high resilience foam
COLUMBUS	pasy tapicerskie, pianka wysokoelastyczna i memory upholstery belts, high resilience and memory foam	pierze lub puch syntetyczny feathers or synthetic fluff
DUNE	sprężyny faliste, pianka wysokoelastyczna nosag springs, high resilience foam	pierze, puch syntetyczny, pianka wysokoelastyczna feathers, synthetic fluff, high resilience foam
GRANDE	pasy tapicerskie, pianka wysokoelastyczna upholstery belts, high resilience foam	puch syntetyczny synthetic fluff
LA ROCHE	sprężyny faliste, pianka wysokoelastyczna nosag springs, high resilience foam	pianka wysokoelastyczna, warstwa puchu i pierza high resilience foam, fluff and feather layer
LOOP	sprężyny faliste, pianka wysokoelastyczna nosag springs, high resilience foam	pianka foam
MANHATTAN	pasy tapicerskie, pianka wysokoelastyczna upholstery belts, high resilience foam	pierze lub puch syntetyczny feathers or synthetic fluff
MIAMI	sprężyny faliste, pianka wysokoelastyczna nosag springs, high resilience foam	pierze lub puch syntetyczny feathers or synthetic fluff
MIST	sprężyny faliste, pianka nosag springs, foam	pianka foam
MOOD	sprężyny faliste, sprężyny kieszeniowe, pianka wysokoelastyczna nosag springs, pocket springs, high resilience foam	puch i pierze lub puch syntetyczny fluff and feathers or synthetic fluff
NORMAN	pasy tapicerskie, pianka wysokoelastyczna i memory upholstery belts, high resilience and memory foam	pierze lub puch syntetyczny feathers or synthetic fluff
OSLO	sprężyny faliste, pianka wysokoelastyczna nosag springs, high resilience foam	puch syntetyczny synthetic fluff
PUFY	pianka wysokoelastyczna high resilience foam	—
ROLL	sprężyny faliste, pianka wysokoelastyczna nosag springs, high resilience foam	meble bez funkcji spania: puch syntetyczny / meble z funkcją spania: pianka sofas without a sleeping function: synthetic fluff / sofas with a sleeping function: foam
SOHO	pasy tapicerskie, pianka wysokoelastyczna upholstery belts, high resilience foam	pianka foam
SPRING	sprężyny faliste, pianka wysokoelastyczna nosag springs, high resilience foam	pianka, pianka memory, warstwa puchu i pierza foam, memory foam, fluff and feather layer
SWING	sprężyny faliste, pianka wysokoelastyczna nosag springs, high resilience foam	pianka foam
TORII	sprężyny faliste, pianka wysokoelastyczna nosag springs, high resilience foam	pianka foam
TRIVIO	sprężyny faliste, pianka wysokoelastyczna nosag springs, high resilience foam	puch syntetyczny synthetic fluff
VIVA	pasy tapicerskie, pianka wysokoelastyczna upholstery belts, high resilience foam	pianka wysokoelastyczna high resilience foam
ZEN	sprężyny faliste, pianka wysokoelastyczna nosag springs, high resilience foam	pianka foam



ORUSHKA

Orushka to polska projektantka mody, spod ręki której powstała większość strojów do tego katalogu. Najczęściej tworzy pojedyncze okazy haute couture, łącząc perfekcyjne wykonanie i nowatorskie spojrzenie na zmysłową stronę kobiecego indywidualizmu. Szuka piękna w każdej kobiecie, odstawiając potrzebę jej autoekspresji. Innowacyjne rozwiązania komponuje z klasycznym pięknem, ze szczególnym uwzględnieniem poczucia komfortu odczuwanego podczas noszenia zaprojektowanej przez nią garderoby. Równie ważne są dla niej kwestie proekologiczne - w projektach bazuje na upcyklingu oraz materiałach pochodzących od świadomych, dbających o środowisko producentów. Swoje kolekcje prezentowała na wystawach m.in. w Las Vegas, Los Angeles i w Rzymie.

Orushka is a polish fashion designer, who designed the apparel in this catalogue. Most frequently she creates single haute couture specimens, combining both perfect workmanship and innovative look at the sensual side of femals individualism. She is searching for beauty in every woman, unveiling the need for her self-expression. Innovative solutions are composed with classic beauty, with particular attention to the feeling of comfort when wearing every piece of apparel designed by her. Environmental issues are equally important to her - she bases on upcycling and materials coming from environmentally conscious producers. She presented her collections at the shows e.g. in Las Vegas, Los Angeles and Rome.



MEBLE OGRODOWE \ GARDEN FURNITURE

Wyobraź sobie słoneczny, ciepły dzień. Albo pochmurny i chłodny dzień. Wyobraź sobie dowolny dzień, o dowolnej porze, gdy wychodzisz na patio, taras lub do swojego ogrodu, by coś przekąsić, spotkać się ze znajomymi, albo po prostu posiedzieć na świeżym powietrzu. Wychodzisz i od razu uśmiechasz się do siebie, bo czekają tam na Ciebie one. Twoje meble ogrodowe. I chociaż stoją cały rok na dworze, Ty czujesz się wśród nich jak w swoim salonie. Bo one właśnie takie są wygodne i eleganckie, jakby miały być częścią aranżacji wnętrza. Idealnie komponują się z domowymi kolekcjami Bizzarto. A Ty dzięki nim masz masz równie piękne widoki wewnątrz i na zewnątrz swojego domu.

Imagine a warm, sunny day. Or a cold, cloudy day. Imagine any day at any time when you go out to your patio, terrace or to your garden to have a bite to eat, meet your friends or just to sit in the fresh air. Once outside, you immediately smile to yourself when spotting your garden furniture waiting for you. Although they stand outside all year round, you feel like in your living room. Because that's what they are comfortable and elegant, as if they were designed to be a part of the interior decoration. They blend in perfectly with Bizzarto home collections. With such furniture you have equally beautiful views inside and outside.



POZNAJ KOLEKCJE OGRODOWE
LEARN MORE ABOUT GARDEN COLLECTIONS





bizzarto.com